

Die Zukunft der Zeitungsdrucktechnik

Manfred Werfel

Deputy CEO, Executive Director

Competence Centre Newspaper Production

<Manfred.Werfel@WAN-IFRA.org>

Vorhersagen sind immer schwierig, besonders wenn sie die Zukunft betreffen.

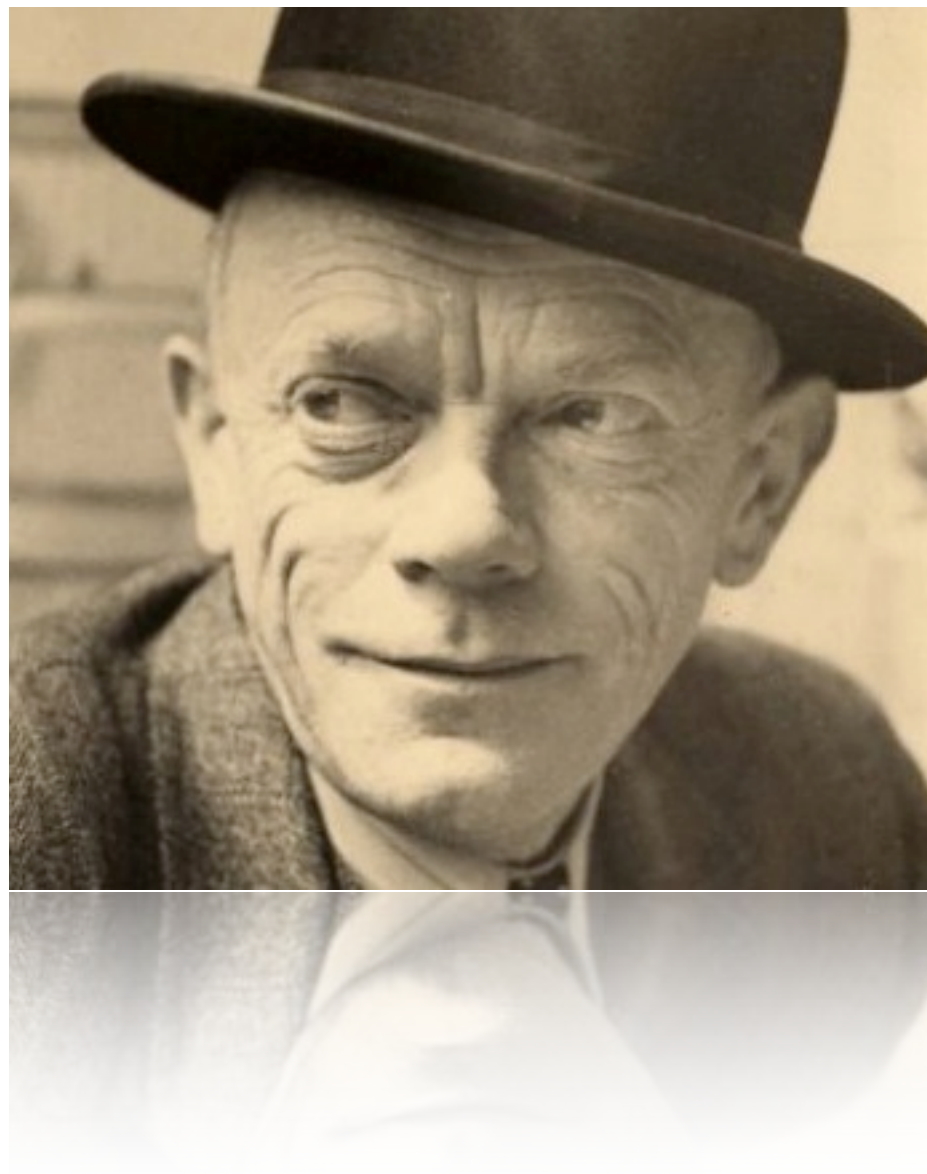

Karl Valentin
1882–1948



World Press Trends

- Immer mehr Titel mit lokalem Charakter (hyper-local)
- Immer mehr Zeitungen erscheinen nicht täglich (Non-Dailies)
- Nachrichten verlieren an Bedeutung
- Themen gewinnen an Bedeutung
- Die Zeitung wird der Zeitschrift immer ähnlicher, in Redaktion, Gestaltung, und Druck

El Economista

- Madrid, Spanien



Äripäev

- Tallin, Estland

20
BÖRS
21

BÖRS

Euroopa aktsiad tõusnud taevasse

Euroopa aktsiaturud kerkivad USA tuules

30.11.2006
Kõik indeksid

30.11.2006
Kõik indeksid

PÄEVA TEGU

Välisriikide
+3,5%

NUMBER

61,34

* dollari kurss tõusis rüütu tõelise rõõmiga, mis on kaasa toonud ka üldise turu optimistlikema hoiaku, mis on avaldunud börsi indeksite tõusena.

361

30.11.2006
Kõik indeksid

58% Suuremad tõusjad

- Norveedia Ühendus
- Hispaania Bors
- Bulgaaria Bors
- Luksemburgi Bors
- Rootsi Bors

61,34

361

ÄRIPÄEV

Tõusnud rüütu hoiakuga võib endiselt loota struktuursete ettevõtetele, eriti tehnoloogilisele sektorile.

ANNA BERNHEIM, Investitor

KOMMENTAAR

USA ja Euroopa börsid on tõusnud taevasse, mis on kaasa toonud ka üldise turu optimistlikema hoiaku, mis on avaldunud börsi indeksite tõusena. See on peamiselt tingitud USA ja Euroopa börside tõusust, mis on kaasa toonud ka üldise turu optimistlikema hoiaku, mis on avaldunud börsi indeksite tõusena.

ÄRIPÄEV

Äripäev kutsub Teid maksuseminaride Aastaaruanne 2006 6. detsembril 2006 Radisson SAS Hotelli Hansa saali.

Seminaril arutatakse Eesti maksusüsteemi praktilise ülevaate aastaaruande koostamisest. Käsitatakse erinevaid teemasid, mida on vajalik teada aastaaruande koostamisel. Samas räägitakse ka muudatustest, mis toimuval käesoleval aastal ja veadetakse maksuandjateks, mis hakkavad kehtima 1. jaanuaril 2007.

Seminaril käsitletavat teemad

- Aastaaruande koostamine.**
Aastaruande koostamise üldpõhised ja auditi teemad.
 - Millele 2006. majandusaasta aruande koostamisel tähelepanu pöörata.
 - Aastaaruande koostamise ja kontrollimise kaal.
 - Ülevaade erinevatest viigetest, mis on auditeerimisel silmas peetavad, koos näidetega.
 - Kuidas viigida?
- Konsolideerimise süsiõnnetused.**
IC Pärnema Juhatus ja Keemu Lakkonen.
 - Üldpõhised konsolideeritud aruande koostamisel.
 - Konsolideerimise põhireeglid.
 - Raamatupidamise süsteemid ja IAS/IFRS muudatustega seoses esinenud küsimused seismise aasta konsolideeritud aruande koostamisel.
- Aastaaruande äriregistri ja muu olulise informatsiooni koostamine.**
Registre ja informatsiooni Keskuse andmetöötluse ja informatsioonitehnoloogiate juhtaja Priit Mägi.
 - Registrite ja informatsiooni Keskuse (RIK) kui aruandete andmete tootja.
 - Registrite andmete aruandete brükkidus.
 - Majandusaasta aruanded kui üks osa riigipõhise süsteemidest, sh Euroopa Aruandete Informatsiooni.
 - Majandusaasta aruandete elektroonilise esitamise võimalused.
- Maksusüsteemi muudatused - ei ole hilja parandada 2006. aasta viigu ega vana arvestada 2007. aasta muudatustega.**
IPMT Tallinn maksu ja registreerimise juht Kati Anu.
 - Ühilduvale 2006. aastal aset leidnud maksuandjate 2006. aastase aruandele.
 - Pigustet 1. jaanuaril 2007 jõustuvate maksuandjate (sh sirdetunnus, dividendide makustamine jne).

Seminar hind kun 29.11.2006 on 2792 krooni (brutto 3295 krooni). Hjem registreerimisele 3490 krooni (brutto 4115 krooni). Mitte saades registreerimisele olete maksusüsteemi kohta soodustatud 10%.

Lisate info www.aripaev.ee/seminar või 567 0037 (Kersti Lepiksoo)

Äripäev **Radisson SAS**

World Press Trends

- Online-Anzeigenumsätze können nicht die Verluste bei Print-Anzeigen kompensieren
- Such-Anzeigen werden zu 70% von Google und Yahoo generiert (Google alleine macht 65%)
- Verkaufserlöse sind entscheidend – in Print und Online (paid content)

Rupert Murdoch
News Corp



Zusammensetzung der Zeitungs-Umsätze

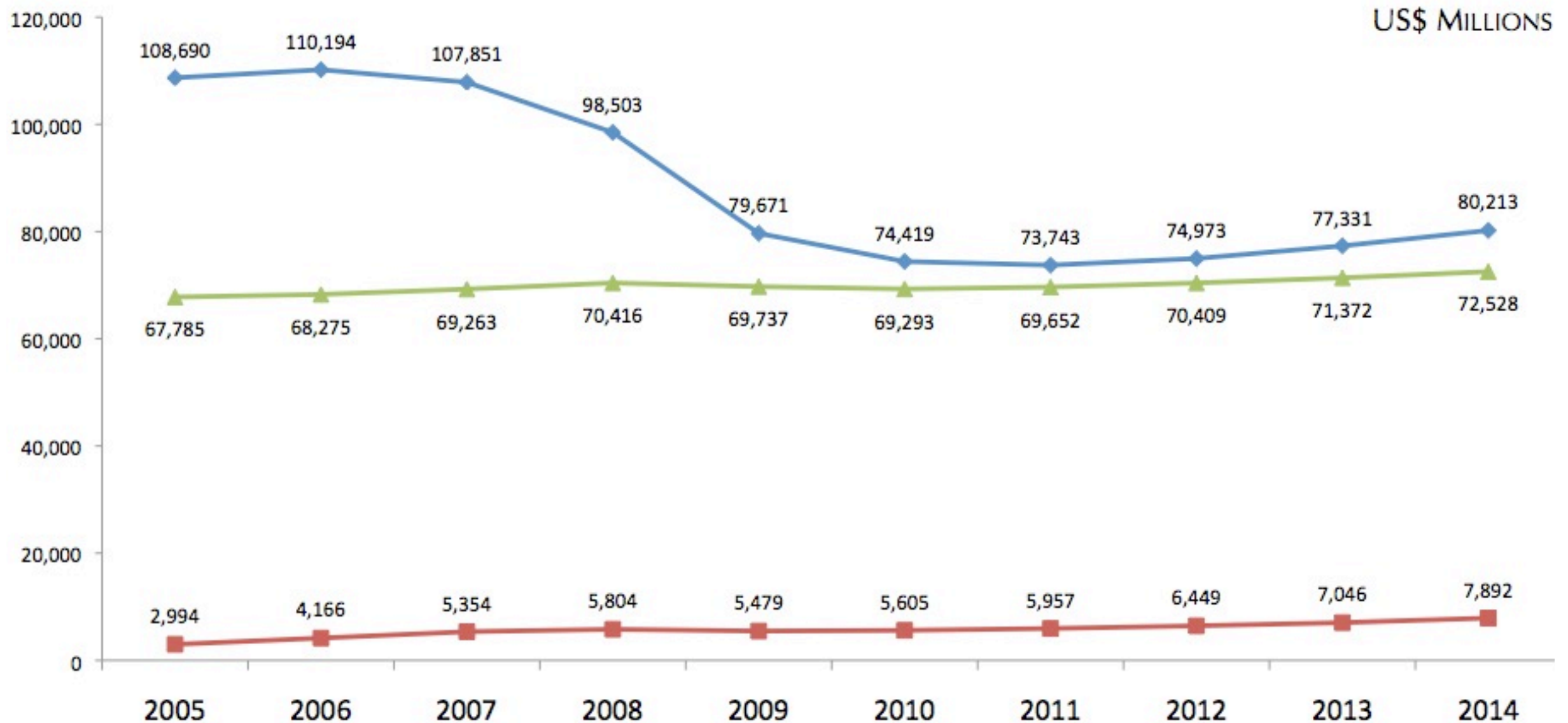

PRINT ADVERTISING

CIRCULATION REVENUE

DIGITAL ADVERTISING

NORTH AMERICA

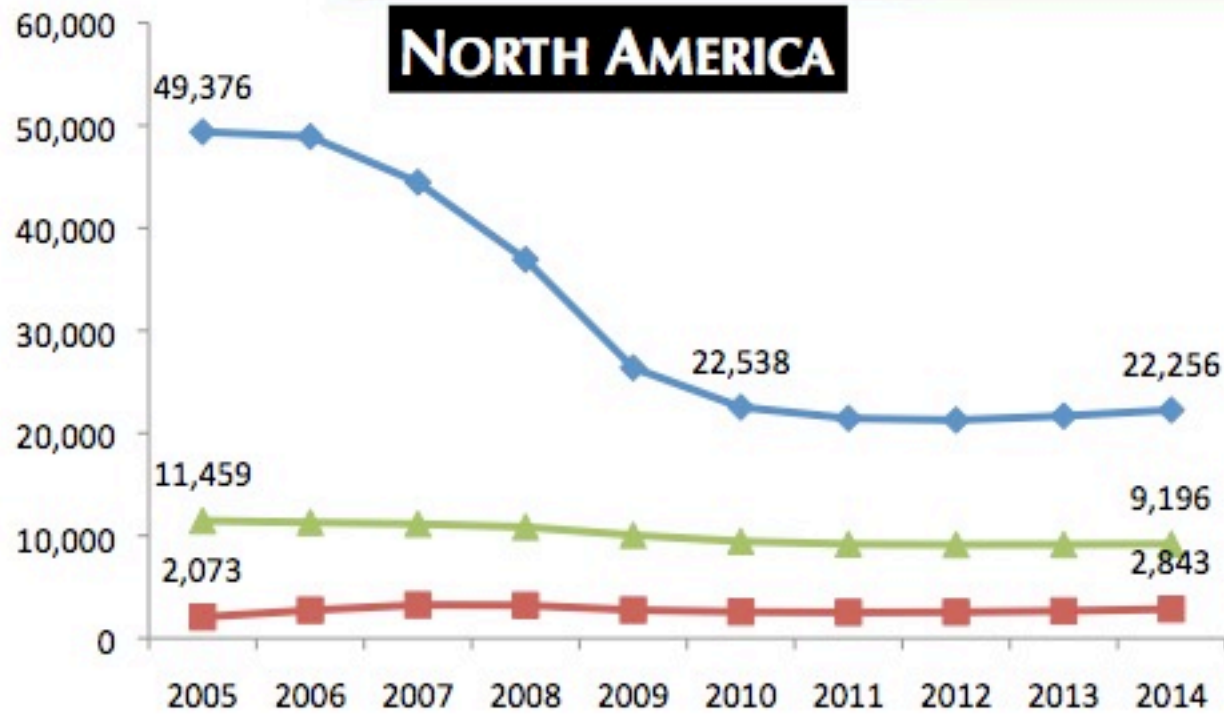

EMEA

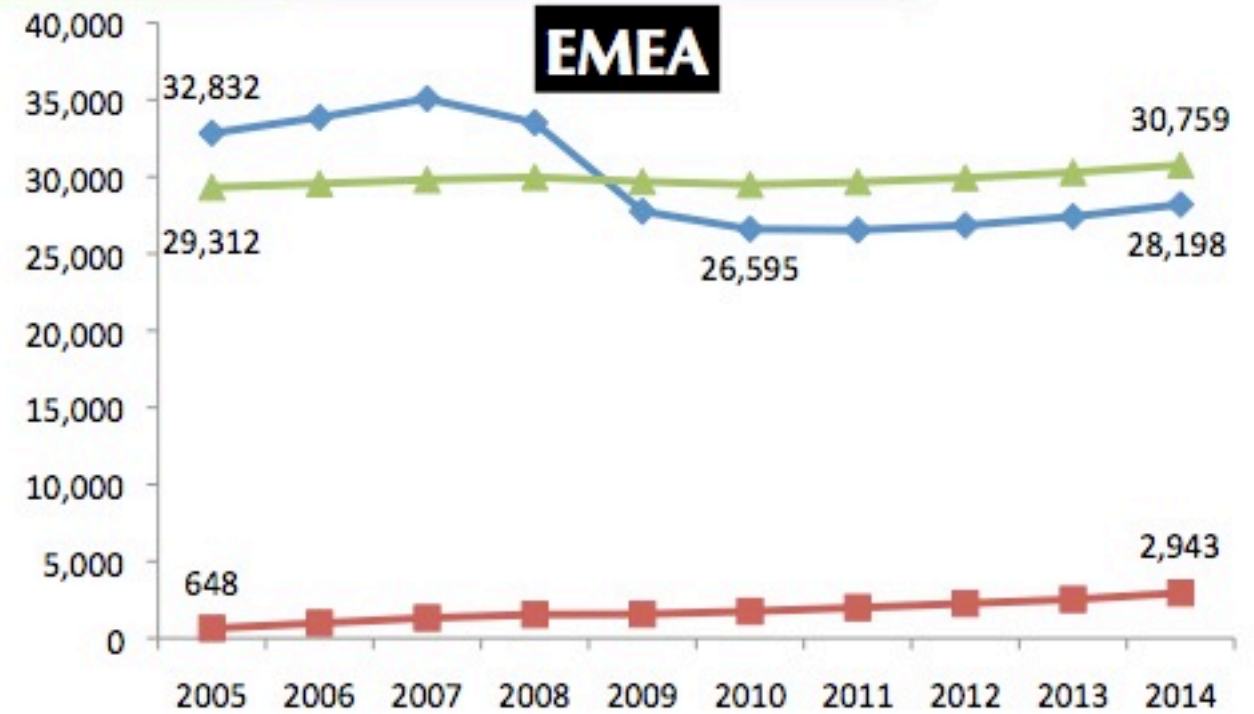

ASIA PACIFIC

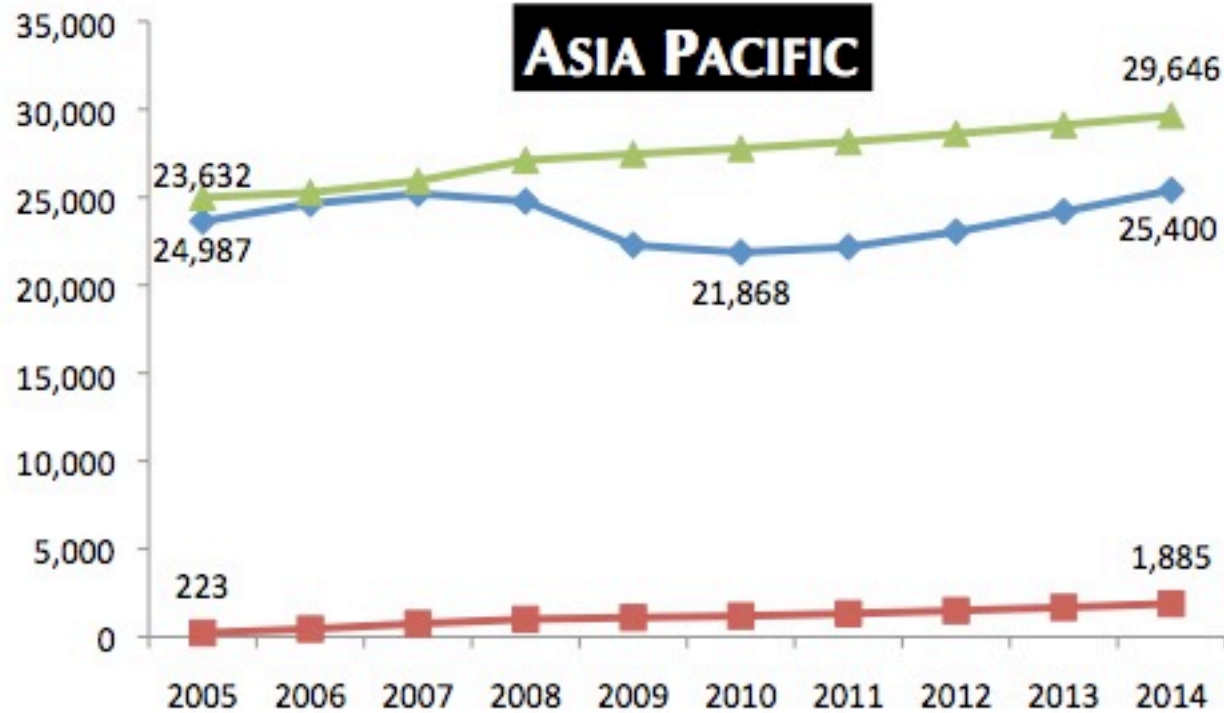

LATIN AMERICA

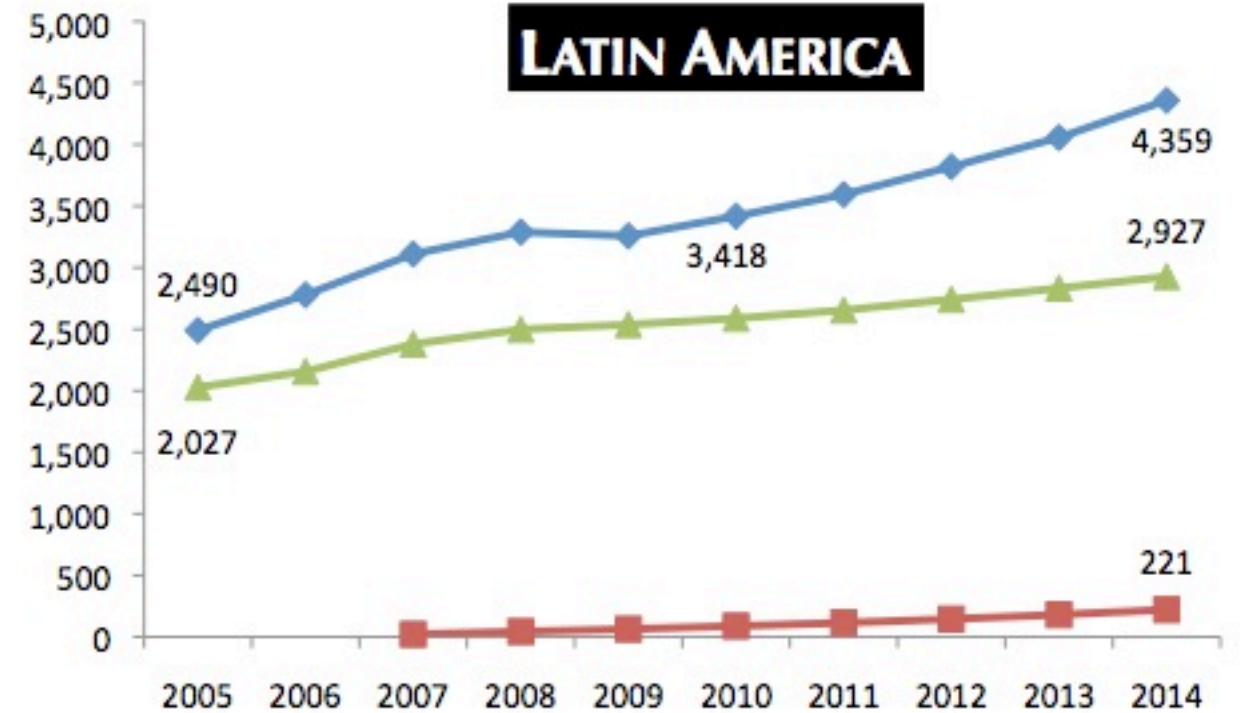

Welche Anforderungen an den Zeitungsdruk stellen diese Trends?

- Die Zeitung wird der Zeitschrift immer ähnlicher
- Verkaufserlöse sind entscheidend –
in Print, Online und Mobile
- Neue Qualitätsanforderungen
- Flexible Formate
- Neue Produktarten
- Zusatznutzen

Welche Entwicklungen?

- Außergewöhnliche Anzeigenformen
- „Flying pages“ (Spadea-Falz)
- Perforation
- Höherwertige Papiere
- Spezielle Farben
- Geruch in Anzeigen
- Crossmediale Anzeigenformate
- „Augmented Reality“



Special Report
10.2008

Außergewöhnliche Anzeigenformen

- Anzeigen müssen nicht rechteckig sein
- Außergewöhnliche Anzeigen fallen auf
- Althergebrachte Layoutregeln werden gebrochen
- Ungewöhnliche Größen

Po 45 godzinach wypowiedzieli i na kolejnym skrytykowanym zremisowali. Kiedys trzy razy z rzędu. Piorem Jarosław Kaczyński powie o niej: „Najbardziej reprezentatywna kłótnia w latach 80.”

– Bóg?
– Raczej nie. Ale pamiętam kiedy zbawia w Taborsku po południu z rękami Skarpetki. Wyłapał nas i ustawił w szeregu. Przekryłam tylko głowę. To wtedy odbił mi nerwy. Jedną pałąk szklanki skłama, migotując w palcach suchą bułką. Ciekawe na swoją kolej. Podszedł do żonowca: „Masz, chłopczyno, zjosta. Zmęczył ci się powie”. Wpuścił w stół. Zjadł ją na Kwiaty Jabłoni.

– Pani się nie bała?
– W górach, jak wymyślaliśmy się białe ze słowackim opozycjonistami. Za szóstym razem pogranicznicy poszli kolegi. Przeszli, ale wyciąg nie poszliśmy. Gdy opowiadała o podziemiu, patrzyła podłogę w oczy.

Dwa lata w obrębie / wystarczy

Imię na obiad do szarych w Zamku Królewskim Pomorskich. Pokazują skromny bukiet: „Zapelnie jak z „Roma i Julia”

– Gdzie pani dziś znalazła Bence? Trzeba by takiego siłą pod balkon zaciągnąć i jeszcze linę zerwać. W restauracji opierała, że jej tylko rupa. W kuchni daje się namówić na szpinak drożdżowy. Zamawiamy przegrę w miedzalich. Ona do tego tylko gotowane warzywa i sok pomarańczowy.

– W trudnych czasach ludzie lgną do siebie. Pani przydarzyła się miłość?

– Stany zażenowania były. W zasadzie ciągle się w kmi kocham – śmiech. – Miłość to mierzwiaga do dreszeta. A to, że kochalam bez wzajemności, nie ma znaczenia. Miałam pecha, że na tego jedyne go widać nie strażnik. Chociaż czy naprawdę szukałam? A jak już się wydawało, że znalazłam, okazało się, że to był złudzenie. Tym jobym miał być Leszek. Koszale uderzył mi się w 1989 roku. Matrimonium trwało niepełno dwa lata. Rozwód.

– Że na ślubie coś mi się stało, że to nie najlepszy pomysł, ale szefem dobrego człowieka, który zapiekując się mną – mówi pani. – Nie nadaje się do statycznego życia.

Akceptuję drugie miejsce

– Co pani oeni u napięciu?
– Bez wahania: – Madrość.

Chwila zastanowienia: – Poczucie humoru i dystans do siebie samego. Raz mi się głupota.

– Jarosław Kaczyński ma te oczy? Hmno, dystans?
– Znać go jako chłodnego gracza. A ja wiem, że jest wrażliwy i opiekuńczy.

– Dla mężystwa pierwszym miejscem jest polityka.

– Wiem, on jest zwierzęciem politycznym. Inaczej nie potrafi. Przyjść z Jarosławem to jednak najważniejsza sprawa w swoim życiu. Przez te lata zaakceptowałam, że polityka jest pierwsza. Martwię się o niego, bo prowadzi samotny tryb życia, który absolutnie mu nie służy.

– Jestem pielęgniarką i wiem, że kłótnia o politycy i praca do piątej rano nielutnie nie wyjdzie na zdrowie.

– Wspólnie obiad, chwila odpoczynku podczas przerw. O czym rozmawiacie?

– Staram się nie namęczać go polityką. Rozmawiamy o codziennych sprawach. Jarek jest introwertykiem. Miałby sobie w sobie zamknięty świat, by poczuł się swobodnie. Wtedy jest dobrą towarzyszką. Mójson, głowę premiera czuje się swobodnie – bity domek pod Słupkiem.

Mów ludziom, że do nich czuję

Gdy bracia Kaczyńscy zakładali Porozumienie Centrum, Jolanta Szczepińska przystąpiła od razu. Kierowała ich partię w Słupsku. Mówiła o partyjnych nastawieniach do Warszawy. To wtedy Jarosław podziwiał jej odwagę.

– Zbliżyli się. W 2000 roku okazało się, że Szczepińska jest chora – Najgorzej były pierwsze trzy lata. Ciągłe badania, chemioterapia. Nie potrafiła o tym mówić.

– W szpitalu regularnie odwiedzał ją Jarosław. Gdy noworodkiem wstąpił, przysłał jej maila, ale widać grałowa. Najpierw przysłała listy posłanki Lecha Kaczyńskiego, a gdy został prezydentem Warszawy, zaczęła kierować biurem Jarosława. Listy otworzył w Słupsku swoją listą.

– To najlepsza terapia. Zwarowałabym, siedząc bezczynnie. Ciężka choroba zmienia człowieka.

– Zrozumiałam, że trzeba bliższym mówić, że dla nas emocje. Ludzie tak szybko odchodzą, może nie być drugiej okazji. Przekonałam się też, kto jest moim przyjacielem. Przed chorobą byłam bardzo zamknięta, żona trochę się otworzyła.

Jarosław wszystko mi potrafi wytlę

Po upadku PC (latach politycznego nieżył Jarosław zaczął budować PIS, Szczepińska była jedną z pał po których sięgnął. – Zbuduj PIS u siebie – powie

– Pierwszą propozycję startu do Sejmu dostaliśmy w Olsztynie, naraziłam, że tam powinni zasiadać ludzie wykształceni, szlachetni. Proszę wyjechać sobie i śnieć, gdy w ławach zobaczyłam elektryków i sok

– W 2001 roku wystartowała w wyborach dla tego, że Jarosław? Powiedział: – Nie chce słyszeć odmowy

– Inne, bo jesteś świetna. Dostała 5501 głosów. Do Sejmu wszedł Wiesław Winiarski.

– Pani napiszę więcej w polityczną więź Kac

– Że do tej pory był układ, rządzą agentów, a teraz byłam IV RP?

– Tylko oni po 1989 roku pozostał sobie. Czas pokaze

– Trudno. Nikt nie słuchał, gdy Jarosław nawoływał do

– mowcy i listach. Tzn. mamy efekt – układ i rząd

– Na moich oczach autorytaty „S” sięgnęły braku.

– Na Lecha Wałęsę zacząłam ganić krytycznie już p

– lat 80. Jak w 1989 roku podał generałowi Kiszczakowi

– wiadział, że wybacza mu w imieniu swoim i „Sob

– sędzi mnie trafił

– Zadnych wątpliwości?

– Miałam, gdy zawąszyłamby kmiłując z Lappertem i

– tychem. Ale Jarosław potrafił mi jakoś wszystko wy tłumaczyć.

– Usiedliśmy przy kawie, on zaczął przedstawiać argumenty za

– Nie miałam wyjścia, musiałam przyznać mu racje. On nigdy się nie pomylił. To wzięłam.

– W ubiegłym roku Szczepińska dostała się do Sejmu.

Ambicjaki i dziewozyna premiera

W książce „O dwóch takich... Alfabet Kaczyńskich” premier

– mówi: „Jola Szczepińska nigdy mnie nie zawiodła”.

– Na Wyborstach pojawił się problem z jej wieloletnich wyjazdach.

– Emulsiomni gęstością straka dojecha do Szczepińskiej, kiedy ona ja przesiadła, przysłała jej

– Dostała Hajaraka z Tomaszem. – Słoby walcem PIS jest

– a nas Tadek Cymowski. Słoby wartykiem kapi Jarosł Karki,

– ale to ona jest najemniejsza. Ból jej akceptacji nie się to

– nie stała.

– Bła jej biogrodziowca sika nie ma sam na stronę po

– wady – wiesz Sławomir Nowak, premiera pod PO i premier

– rka Donalda Tuła. – Szczepińska to na Pomorze „Wielka

– Kadrowa”. Mła i spóźniła, ale potrafi być bezkompromisowa.

– To nie tak – tłumaczy jej i powie PIS. – Ludzie odnie

– pają w jej poparcie, bo widać, że Kaczyński spota karta jej

– probie. Ona ma ładny, mała Kaczyńskich. Gdy dier,

– drzwi do domu premiera. Ale w terenie nie badaje swojego

– rapiera. Nie wodzi swoich do szarych spódn i nał

– rozczerył jak Karki. Bo oni takich ludzi nie ma, oni nie po

– trafia tego nobli. Spóźniła polityczną rolę. Karki ma jej po

– gować. Jak przegnie, kła psokarty się, lempantka, i może

– być „Wakacje”.

– Pomorze pod PO wyeliminowała się samowolnie – Nie

– ma ją w pomorskie PIS-u. Antybisk Karki ut się wyrywa

– do władzy. Ale biskupa go Cymow

– ski. Dobry chłop, chciałby tylko ja

– koi parzyć, a że zrobił go szefem.

– A obaj mają na głowie dziewczynę

– premiera. Jak oni jej kład? A ja

– ghe

– Jeśli jednak to prawda, kiedy i gdzie dła?” „Co tu preze?”

– Bierze takówkę, kierowca nie chce zapłaty. – Premierowa

– nie płaci.

– Wechodzi do Sali Kolumnowej Sejmu, wszyscy trzymają „So

– per Express”. Na okładce widać czerwone serce, a w środku

– scena pocałunku.

– Myślałam, że zapadnę się pod ziemię.

– Co premier później o tym mówił?

– Niechęć się zmieniały.

– Po tym czasie Jola była mocno wystraszona – zdradzi

– Cymowski. – Bła się, że to zastąpiła premierowa.

– Premierowa ja „Kochana, są ci długi włosy, ja już dłu

– waga. Jak włosy się porobiły i modnie, a ładnie

– włosy moje rządowni. A ty masz popularność po jul

– nej akcji. Jolka, nie baw się, jesteś słodka”

– Hajaraka. – Jak ona ładnie się ubiera. Zaczyna, a figu

– ry. Otóżno jej nie wystraszyla, że się mocno rozprze,

– jula dierg szafem. No ale, ładnie, samotna. Mam na

– dierg. Bła się przoczęła. Jak wzięła kwiaty premier

– woi. – Oj, bła widać, że chce go pod szafem zastąpić.

– Oj, bła widać, że chce go pod szafem zastąpić.

– Oj, bła widać, że chce go pod szafem zastąpić.

– Oj, bła widać, że chce go pod szafem zastąpić.

– Oj, bła widać, że chce go pod szafem zastąpić.

– Oj, bła widać, że chce go pod szafem zastąpić.

– Oj, bła widać, że chce go pod szafem zastąpić.

– Oj, bła widać, że chce go pod szafem zastąpić.

– Oj, bła widać, że chce go pod szafem zastąpić.

– Oj, bła widać, że chce go pod szafem zastąpić.

– Oj, bła widać, że chce go pod szafem zastąpić.

– Oj, bła widać, że chce go pod szafem zastąpić.

– Oj, bła widać, że chce go pod szafem zastąpić.

– Oj, bła widać, że chce go pod szafem zastąpić.

– Oj, bła widać, że chce go pod szafem zastąpić.

– Oj, bła widać, że chce go pod szafem zastąpić.

– Oj, bła widać, że chce go pod szafem zastąpić.

– Oj, bła widać, że chce go pod szafem zastąpić.

– Oj, bła widać, że chce go pod szafem zastąpić.

– Oj, bła widać, że chce go pod szafem zastąpić.

– Oj, bła widać, że chce go pod szafem zastąpić.

– Oj, bła widać, że chce go pod szafem zastąpić.



www.AYGO.pl



Wyróżnij się

DAJMUZ DZIEKANOWSKI DLA „GAZETY”



Remis byłby niesprawiedliwy

Robert Dziekanowski dla „Gazety”
Remis byłby niesprawiedliwy
 Dariusz Dziekanowski, były reprezentant Polski, komentuje spotkanie reprezentacji Polski z Portugalią. W meczu tym, który zakończył się remisem 1:1, Dziekanowski uważa, że Polska nie miała szans na zwycięstwo, a remis byłby niesprawiedliwy. W meczu tym, który zakończył się remisem 1:1, Dziekanowski uważa, że Polska nie miała szans na zwycięstwo, a remis byłby niesprawiedliwy. W meczu tym, który zakończył się remisem 1:1, Dziekanowski uważa, że Polska nie miała szans na zwycięstwo, a remis byłby niesprawiedliwy.

Nowy Ducato. Stworzony do zadań specjalnych.

Stworzony do zadań specjalnych, stworzony do zadań specjalnych, stworzony do zadań specjalnych. Nowy Ducato, stworzony do zadań specjalnych, stworzony do zadań specjalnych, stworzony do zadań specjalnych. Nowy Ducato, stworzony do zadań specjalnych, stworzony do zadań specjalnych, stworzony do zadań specjalnych.

To rozdmuchana sprawa?

Jacek Krzynówek strzelił gola Sławii Praga, kiedy reprezentacja Polski szykowała się do meczu z Kazachstanem. Był w końcu kontuzjowany czy nie?

Rozdmuchana sprawa? To pytanie, które pojawia się w związku z kontuzją Jaceka Krzynóweka. W meczu z Kazachstanem, który odbył się w Warszawie, Krzynówek strzelił gola, który zapewnił Polsce zwycięstwo. Jednak w tym samym czasie, w meczu z Sławią Praga, Krzynówek został kontuzjowany. Czy sprawa jest rozdmuchana? Czy Krzynówek był w końcu kontuzjowany czy nie?



hż od 649 zł netto miesięcznie*

FIAT SAMOCHODY DOSTAWCZE

Wzrostła o 20% pojemność ładunkowa, więcej miejsca w kabinie, więcej miejsca w bagażniku. Więcej miejsca, więcej miejsca, więcej miejsca. Więcej miejsca, więcej miejsca, więcej miejsca.

Super-Panorama

- Beispiel: Vier Seiten Broadsheet
- Maximal sechs Seiten Broadsheet möglich
- Spezial Falzeinrichtung nachrüstbar



シリーズ「シュレック」
次の王様は?

シュレック3

シュレック3の登場人物
シュレック2の登場人物
シュレックの登場人物

あどきの園に
ロイヤルベビー誕生!

シュレック3 講義シリーズ完全おさらい!!

シュレック3 講義シリーズ
シュレック シュレック2 2,990円

好評 発売中!!

映画のついでに登場! 8月30日 エンタメ番組のゴートンショー!!
ハッピーエンドは誰の手に...!?

見かけは悪者だけど
心は優しいシュレック

シュレック
アニー



SHREK
THE MOVIE
DVD
Blu-ray Disc

„Flying pages“ in Broadsheet und Tabloid

- Flying Page
- Spadea
 - Seitenbreite Papierbahn
 - Mittig über den Falztrichter geführt
 - Seitenbreite Bahn um ein Buch gefalzt

Flying Page in einem Broadsheet- Produkt



„Reißverschluss“-Anzeigen

- Zip'n'Buy (KBA)
- Ein verfahrbares Perforationsmesser, oberhalb des Falztrichters
- Der durchgehende „Reißverschluss“ kann variabel in einer Broadsheet-Seite angebracht werden
- Leser können Antwort-Anzeigen heraustrennen ohne eine Schere zu benutzen



18.-30.04.2007

5.
250
4.50

Einkaufsgutscheine
zu gewinnen im Wert
von je 100, 250 oder 500 Euro!



ZIP in BUY

Tausendfach
nachgewiesener
Arztbesuch

WIRTSCHAFT

Top-Ideen aus Mailfranken

POLITIK
Zyprien geht auf
Nummer sicher

Die Tornados und der Frieden

christ
Deutsch

im Blickpunkt

Aufgebesserte Papiere

- Aufgebessertes Zeitungspapier
- Gestrichene Papiere
 - Entwickelt für den Coldset-Prozess
 - Reduzierter Farbauftrag (UCR 200%)
 - Achterturm am besten geeignet
- Farbiges Papier
- Transparentes Papier
 - Spezialsorten für den Coldset-Prozess
 - Stark reduzierter Farbauftrag ~170%



EDITORIAL

Wenn Sie die Welt umgeben sehen, dann ist es die Welt der Mode. Die Welt der Mode ist die Welt der Kunst. Die Welt der Mode ist die Welt der Leidenschaft. Die Welt der Mode ist die Welt der Schönheit. Die Welt der Mode ist die Welt der Eleganz. Die Welt der Mode ist die Welt der Raffinesse. Die Welt der Mode ist die Welt der Exklusivität. Die Welt der Mode ist die Welt der Individualität. Die Welt der Mode ist die Welt der Kreativität. Die Welt der Mode ist die Welt der Innovation. Die Welt der Mode ist die Welt der Leidenschaft. Die Welt der Mode ist die Welt der Schönheit. Die Welt der Mode ist die Welt der Eleganz. Die Welt der Mode ist die Welt der Raffinesse. Die Welt der Mode ist die Welt der Exklusivität. Die Welt der Mode ist die Welt der Individualität. Die Welt der Mode ist die Welt der Kreativität. Die Welt der Mode ist die Welt der Innovation.



EDITORIAL

Wenn Sie die Welt umgeben sehen, dann ist es die Welt der Mode. Die Welt der Mode ist die Welt der Kunst. Die Welt der Mode ist die Welt der Leidenschaft. Die Welt der Mode ist die Welt der Schönheit. Die Welt der Mode ist die Welt der Eleganz. Die Welt der Mode ist die Welt der Raffinesse. Die Welt der Mode ist die Welt der Exklusivität. Die Welt der Mode ist die Welt der Individualität. Die Welt der Mode ist die Welt der Kreativität. Die Welt der Mode ist die Welt der Innovation. Die Welt der Mode ist die Welt der Leidenschaft. Die Welt der Mode ist die Welt der Schönheit. Die Welt der Mode ist die Welt der Eleganz. Die Welt der Mode ist die Welt der Raffinesse. Die Welt der Mode ist die Welt der Exklusivität. Die Welt der Mode ist die Welt der Individualität. Die Welt der Mode ist die Welt der Kreativität. Die Welt der Mode ist die Welt der Innovation.





W meksykańskim lustrze

Młodzi artyści Meksyku zgarniają się polityka, prawa społecznej i historia. Tak jak Polacy

WYWIAD
z **ANITA BARRON**
kierowniczką artystyczną i dyrektorką artystyczną w Meksyku



W Meksyku, jak i w Polsce, młodzi artyści zgarniają się polityka, prawa społecznej i historia. Tak jak Polacy. Anita Barron, kierowniczką artystyczną i dyrektorką artystyczną w Meksyku, mówi o tym, jak to wygląda w tym kraju. W Meksyku, jak i w Polsce, młodzi artyści zgarniają się polityka, prawa społecznej i historia. Tak jak Polacy. Anita Barron, kierowniczką artystyczną i dyrektorką artystyczną w Meksyku, mówi o tym, jak to wygląda w tym kraju.



W Meksyku, jak i w Polsce, młodzi artyści zgarniają się polityka, prawa społecznej i historia. Tak jak Polacy. Anita Barron, kierowniczką artystyczną i dyrektorką artystyczną w Meksyku, mówi o tym, jak to wygląda w tym kraju.

Grodno zacięta polskie ślady

Grodno zacięta polskie ślady. W tym miejscu, w Grodnie, znajdują się polskie ślady. W tym miejscu, w Grodnie, znajdują się polskie ślady. W tym miejscu, w Grodnie, znajdują się polskie ślady.

Ciemne i jasne strony mocy dziecka

Spektakl Adriusza Gajdki o dziecku, jak polska prasa. Pępek pigulki arcydzieła, dzięki którym znowu ma się 9 lat

Spektakl Adriusza Gajdki o dziecku, jak polska prasa. Pępek pigulki arcydzieła, dzięki którym znowu ma się 9 lat. W tym spektaklu, w Grodnie, znajdują się polskie ślady.



W tym spektaklu, w Grodnie, znajdują się polskie ślady. W tym miejscu, w Grodnie, znajdują się polskie ślady. W tym miejscu, w Grodnie, znajdują się polskie ślady.

Festiwal w San Sebastian bez kina Europy Środkowej

Festiwal w San Sebastian bez kina Europy Środkowej. W tym miejscu, w Grodnie, znajdują się polskie ślady. W tym miejscu, w Grodnie, znajdują się polskie ślady.

4,5% Wybierz stały zysk zamiast czasowych promocji

- darmowe konto oszczędnościowe
- wypłacasz kiedy chcesz i ile chcesz
- wypłacasz bez utraty odsetek

eMAX plus

Zostań klientem eMAX plus i z obniżonymi wypracowanymi

sprawdź sam

mBank www.mBank.pl 0 801 300 800

4,5% Wybierz stały zysk zamiast czasowych promocji

- darmowe konto oszczędnościowe
- wypłacasz kiedy chcesz i ile chcesz
- wypłacasz bez utraty odsetek

eMAX plus

Zostań klientem eMAX plus i z obniżonymi wypracowanymi

sprawdź sam

mBank www.mBank.pl 0 801 300 800

Spezielle Farben

- Erweiterter Farbraum-Umfang
 - “Novaspace” (Flint) für Coldset
 - 30% größerer Farbraum-Umfang
- Fluoreszierende Farben
- Metallic-Farben
- Geruchsfarben
 - Mikro-Kapseln in der Druckfarbe
 - Rubbeln öffnet die Mikro-Kapseln und setzt Geruchsstoff frei

Geruchsfarben

- Blumen
- Speisen
- Parfum
- Allgemeine Gerüche
 - Bratenduft
 - Desinfektion
 - Brandgeruch
 - Zahnarztpraxis

Für Dich soll's rote Rosen regnen!

PARSHIP.de gratuliert der Süddeutschen Zeitung zum 60. Geburtstag.



Diese Anzeige ist echt duftel!
Rubbeln Sie an den Rosenblüten und erinnern Sie sich, wie Geburtstag duftet ...

PARSHIP.de Die Online-Partneragentur

Jubiläums-Gutschein
25 Euro

Verlieben Sie sich jetzt und für immer!

Parship.de gratuliert der Süddeutschen Zeitung zum 60. Geburtstag. Ein Jubiläumsgutschein für 25 Euro ist Ihnen als Geschenk überreicht. Dieser Gutschein ist nur für die Nutzung der Parship.de-Partneragentur gültig und kann nicht bar eingelöst werden. Einmalig einlösbar bis zum 31.12.2019. Weitere Informationen unter www.parship.de/jubilaeumsgutschein

Parship.de | 120011001
Büro: 011 50 15 10 2000

Produktion im Versandraum

- Semi-Commercial beginnt mit Heften und Schneiden
- Kombination von Heatset-Umschlag und Coldset-Inhalt



Crossmediale Anzeigenformate

- Quick Response Codes (QR Code)
- Augmented Reality

QR Code

niger

innen
schen
bama
men-
jekt
(pri-
ze")
über
ahl-
und
t zu
list.
opt,
sur
dit.
ilm
is."



Massen-Moore: In seiner neuen Doku fordert er eine Jugend, die „bis Mittags schläft, aber dennoch wählen geht“

cebook,
Myspace
und Youtube
sind zu
selbstverständlichen
Trägern
politischer
Botschaften
geworden.
Auf dieser
Ebene ver-
sucht auch
Moore, die
jungen Wähler
zu erreichen
und zu motivieren

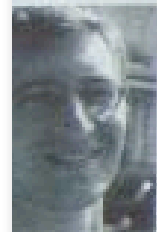

aus den
Moritz Pöhler

l-
n-
r-
pf
er
e-
a-

Moore gelingt es wieder einmal die besonders für europäische Zuschauer befremdlich festgefahrene Doktrin der Republikaner offen zu legen – zumal er wie so oft zu keinem Zeitpunkt um Objektivität bemüht ist. Er zeigt College Studentinnen, die ihre Unterstützung für Bush mit seiner Nähe zu Gott begründen, bärtige Hinterwälder, die Moore als Kommunisten beschimpfen. In mehreren Städten erhielt Moore Auf-

trittsverbote, zweimal wurde er während der „Slacker Tour“ von Republikanern verklagt. Polarisieren ist die Stärke des Auf-

Geliebt und gehasst

■ Michael Moore („Bowling for Columbine“) ist der Oscarprämierte Star der Doku-Szene und Hassfigur der konservativen Republikaner. Kaum ein Künstler spaltet die amerikanische Nation so sehr.

■ Den Film gibt es hierzulande zwar (noch) nicht – aber den Trailer.



klärers der Nation, der inzwischen selbst ein Star ist. Ob er damit allerdings die Wechselwähler überzeugen kann, bleibt fraglich. Provokateur Moore könnte ebenso gut unentschiedene Wähler in Richtung McCain treiben.

Stichwort Provokation: „Slacker Uprising“ endet also folgerichtig mit dem Super-Gau, dem Wahlsieg Bushs, und der fassungslosen Reaktion der Kerry-Unterstützer. So mahnt Moore mit der Einblendung: „Beim letzten Mal mögen die Republikaner knapp gewonnen haben. Dieses Mal werden sie nicht glücklich sein.“ Wenn der Aufstand gelingt.

■ Mehr übers junge Amerika:
www.crossroads08.de

Olmerts Abpiff

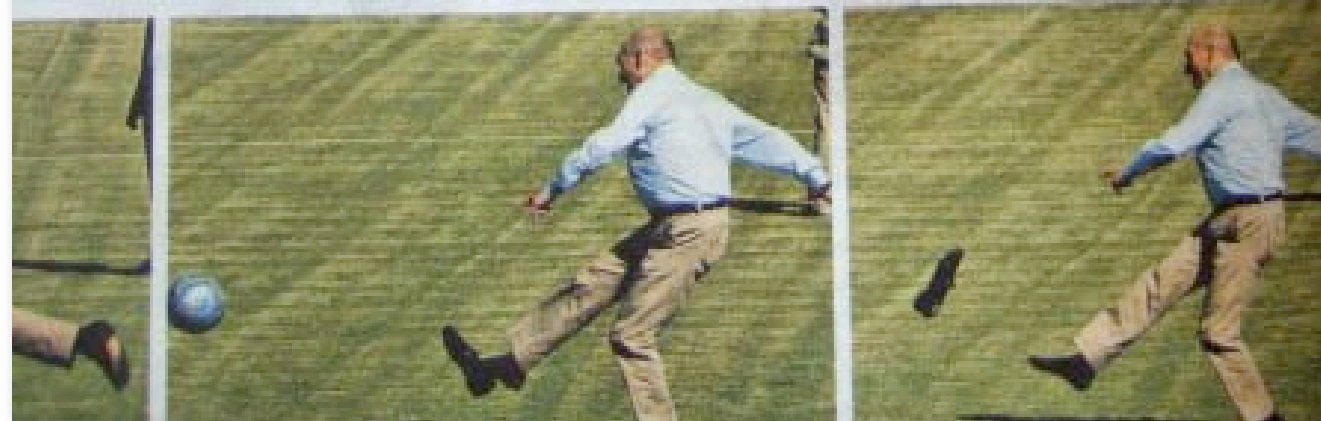

『デジャヴ』キャンペーン!

ラジオ・TV-CMがNO.1! (1-10月)
— 特スホス女 — 期出開始! (1-10月)
Web用CMを放映! (<http://deja-v.jp/>にて)
全国62劇場にて
<http://deja-v.jp/>にて

「探偵事件の捜査にあたるタック
手がかりを握る、美しい女性の死体と対
その時、奇妙な感覚が彼を襲った
「私は彼女を知っている
《デジャヴ》を探り、彼女

員を選んで、旗本から役
! 詳しくは、『デジャヴ

PC/携帯公式サイト:Deja-v.jp
— 次はコードで携帯サイトにアクセスできます。 (各
機によってご利用できない場合があります)



映画「デジャヴ」公開記念!
ジェリー・ブラッカイマー作品キャンペーン!

劇場	座席数	料金
三軒茶屋	044	(625) 4766
三軒茶屋	045	(311) 0330
三軒茶屋	045	(222) 2525
三軒茶屋	045	(684) 0109
三軒茶屋	045	(948) 5151
三軒茶屋	045	(3937) 1551
三軒茶屋	03	(5933) 0147
三軒茶屋	03	(912) 9800
三軒茶屋	03	(6219) 3000
三軒茶屋	03	(5764) 8803
三軒茶屋	03	(5421) 1113
三軒茶屋	0422	(48) 6521
三軒茶屋	03	(5683) 0109
三軒茶屋	03	(5629) 7200
三軒茶屋	03	(5637) 1040
三軒茶屋	03	(5531) 7878
三軒茶屋	03	(5979) 1660
三軒茶屋	03	(5369) 4955
三軒茶屋	03	(3200) 9141

Augmented Reality

Süddeutsche Zeitung Magazin

Login

Startseite | Hefte | Blogs & Kolumnen | Mitmachen | Shop

Suchen



2010 2009 2008 2007 2006 2005

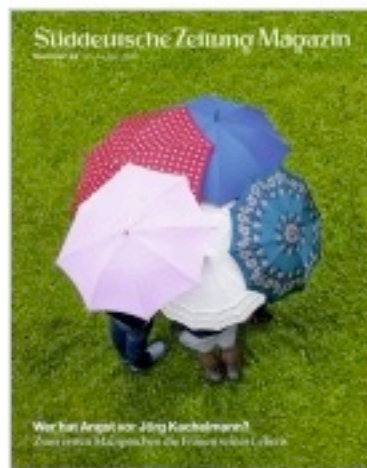

Confusing variety of formats



Nordisches Format:
400 x 570 mm

Tabloid: 285 x 400 mm



Rheinisches Format:
355 x 520 mm

Tabloid: 260 x 355/355 mm



Berliner Format:
315 x 470 mm

Tabloid: 235 x 315 mm



Newspaper formats in Europe

The Nordic (and half Nordic), Rheinisch (and half Rheinisch) and Berlin (and half Berlin, also called micro) formats are the predominant formats in Germany. Only the Berlin format is also used in other countries. Countless format variations exist throughout Europe, so that it is impossible to talk in terms of binding standards, not even within individual countries. Switzerland is an exceptional case in this respect, as nearly all newspapers (with minor deviation) there are published in the Swiss

format, which is very slightly bigger (320 x 40 x 475 mm) than the Berlin format. In Spain, small formats are the rule and in Sweden all daily newspapers have changed to tabloid. There are many format variations in Italy, including unusually large tabloid formats. The draft DIN standard 16604:2006 (intended to replace a version dating back to 1973) deals, among other aspects, with the standardisation of the ad composition dimensions. According to this draft standard, broadsheet newspapers in the Nordic format should have eight standard columns, in the Rheinisch seven columns and in the Berlin format six columns (à 45 mm).

The format of the future?

Besides those sizes already mentioned, there are naturally many other special formats that are not oriented towards any of the so-called "standard sizes." In Asia, the mix is similarly versatile as in Europe.

As we have reported over the past couple of years, there is a worldwide trend towards more compact formats. Readers appreciate above all the handling comfort and publishing houses hope that this will help them counteract declines in circulation.

The fastest - and lowest cost - way to small formats is to change to tabloid or half format, because this does not require any investment in a new press. For technical reasons, however, it is not possible (in the press) to produce a tabloid newspaper in sections.

The Berlin format is the smallest broadsheet format, but is also already considered to be a compact format (not tabloid!). It is becoming increasingly popular in Europe and the first newspapers have decided in favour of the Berlin format in the United States, mainly because it allows sections.

The Berlin format is the one that comes closest to the ISO standard paper formats, although it is not fully compatible with them. The Berlin format is 18 mm wider and 50 mm longer than ISO/DIN A3, which has the advantage that it can be trimmed to A3 size without having to do much trimming (the Berlin half format correspondingly to DIN A4). That is a major benefit for semi-commercial products.



Newspaper formats in the U.S.A.

Newspaper formats in North America are not standardised, but have fewer variations than, for example, in Germany. According to an NAA survey in 2006, in which 340 newspapers participated, the most common cut-offs are 22.75 inches or 22 inches respectively. Any reductions of format in recent years were usually confined to the page width. Whereas in the past (with double-width rotary presses) web widths of 54 inches (corresponding to a page width of 13.5 inches or 343 mm) were commonplace, now with most newspapers web widths of 50 inches are frequent, while several have changed to 48 and some are beginning to switch to 46 inches.

ISO paper format series: A and SRA

The international ISO paper formats form the basis for commercial printing (the ISO A series is identical to the German DIN A series). The advantage of the standard is that all formats refer to one another: The next smallest format in the series is obtained by halving the sheet. This ensures maximum utilisation of the paper. The margins show how the ISO SRA (supplementary raw format A) series compares to the A series. The SRA formats (also referred to as untrimmed paper formats) are approximately in proportion to the A formats (rounded up to the full centimetre). Machines based on these universal formats can cover a wide range of print product formats.



Zeitungsformate

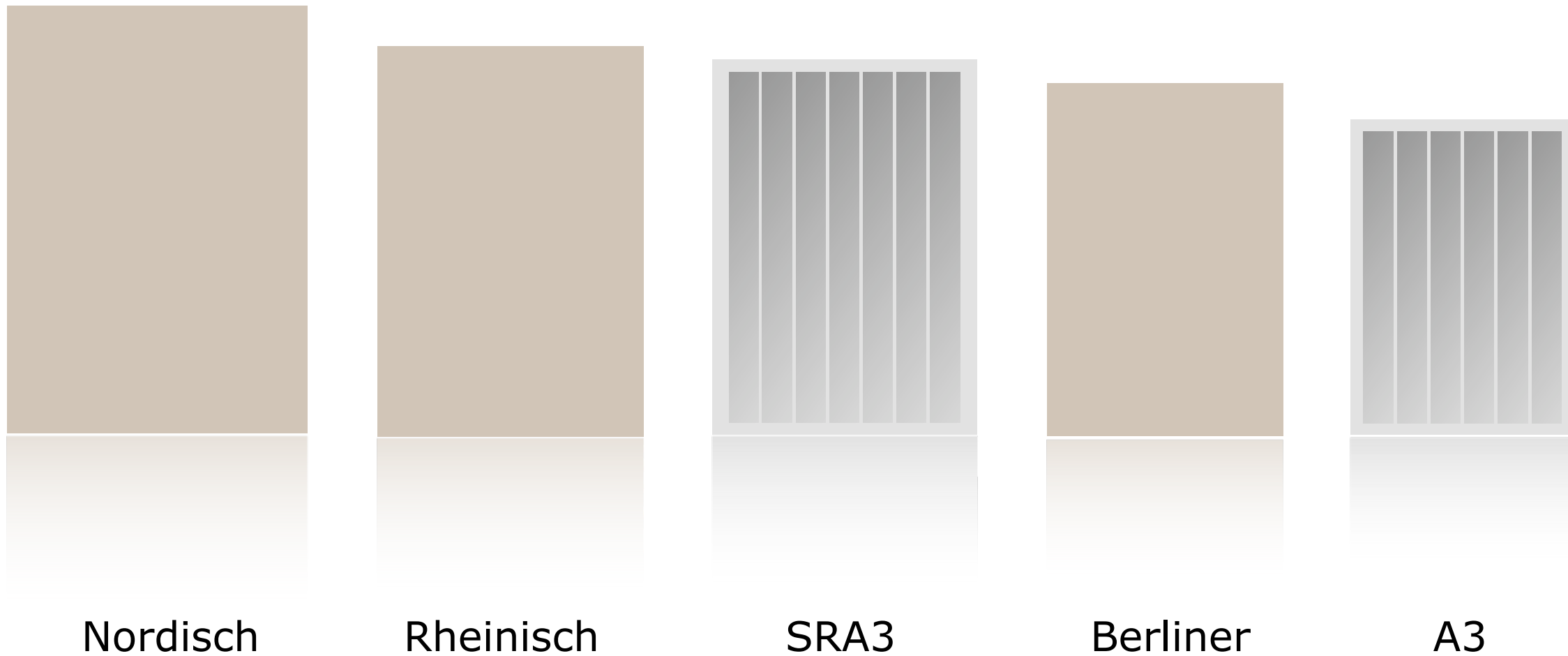

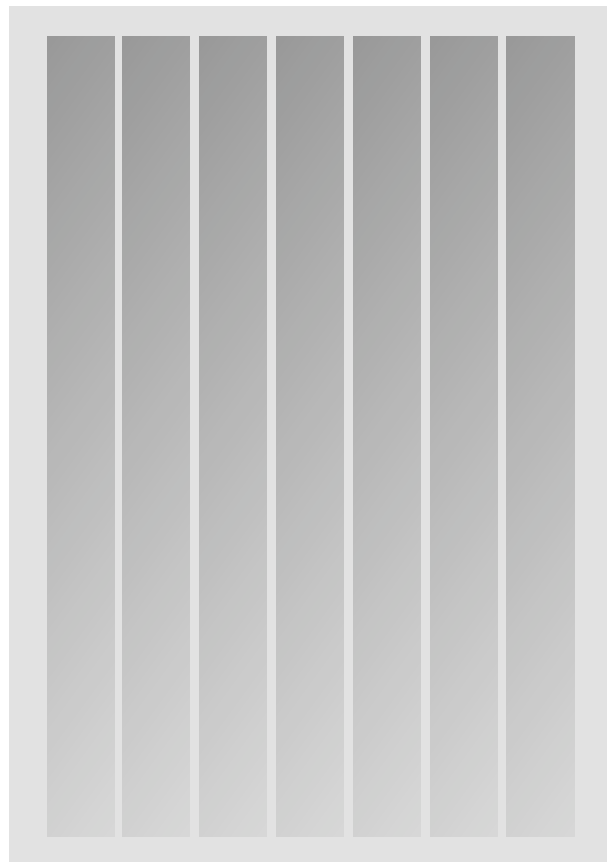

Unbeschnitten
SRA3, 320 x 450

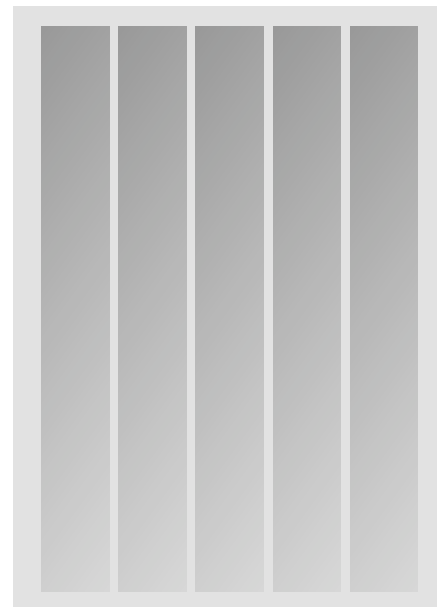

SRA4, 225 x 320

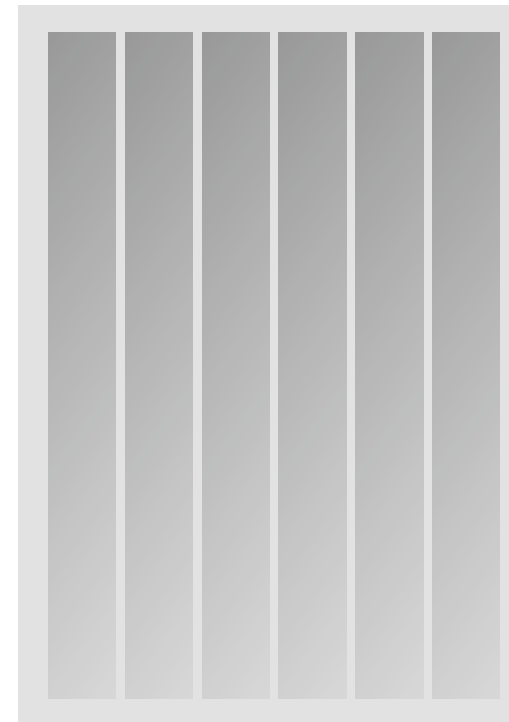

Beschnitten
A3, 297 x 420

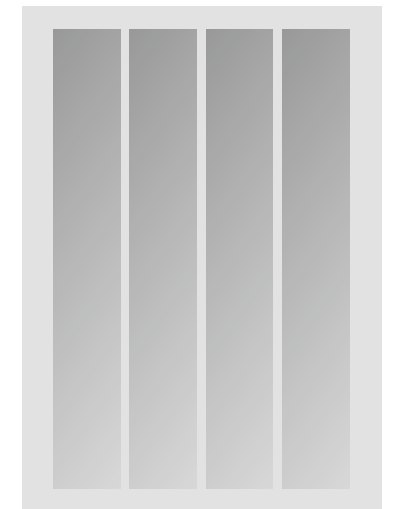

A4, 210 x 297

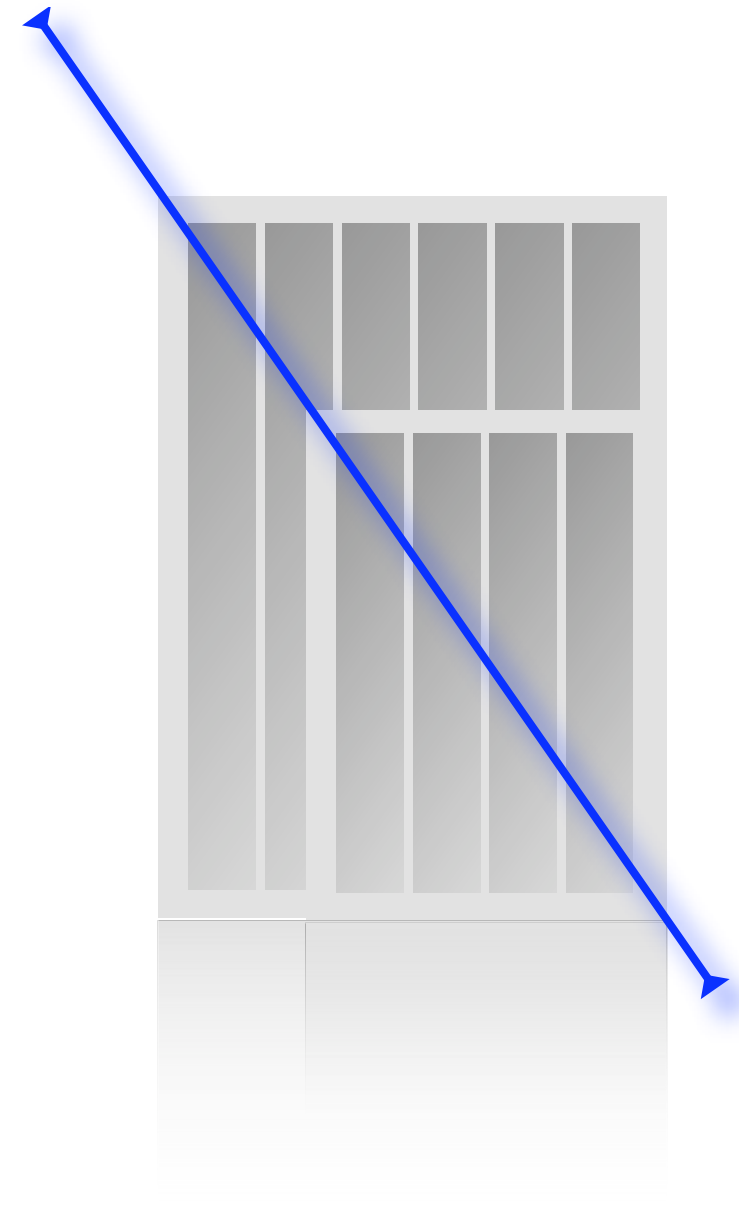
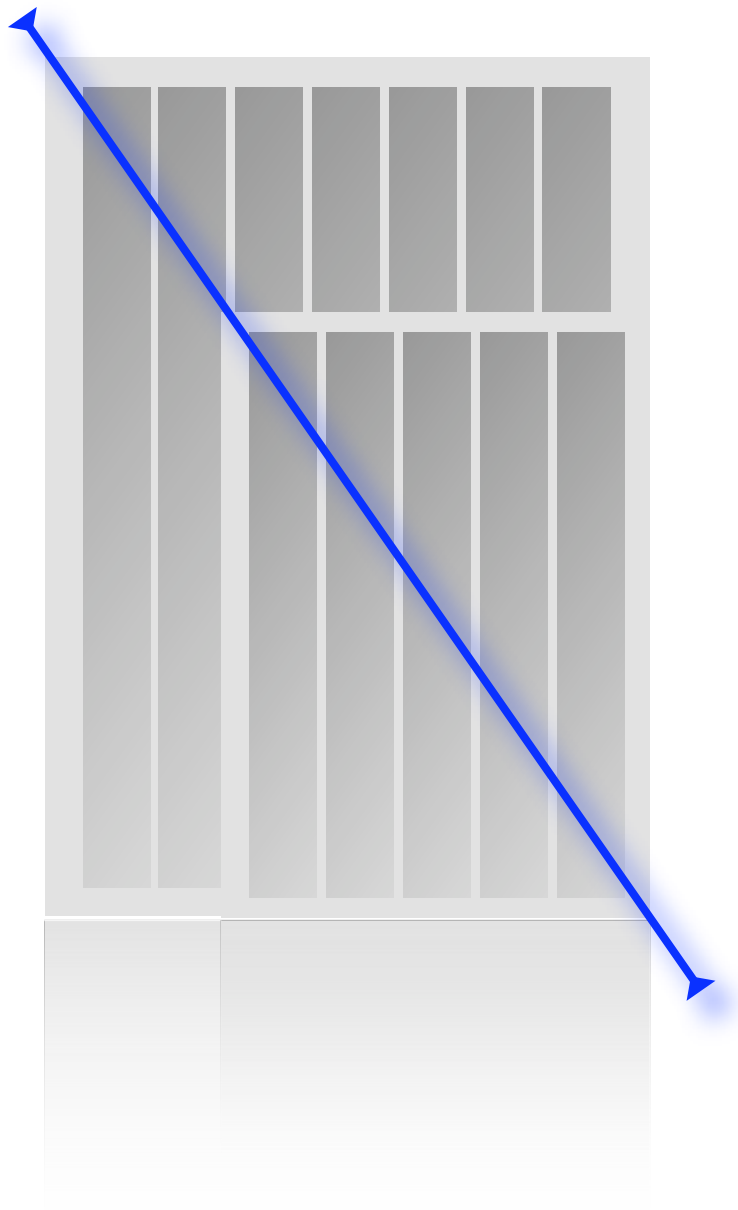

Semi-Commercial in Kanada

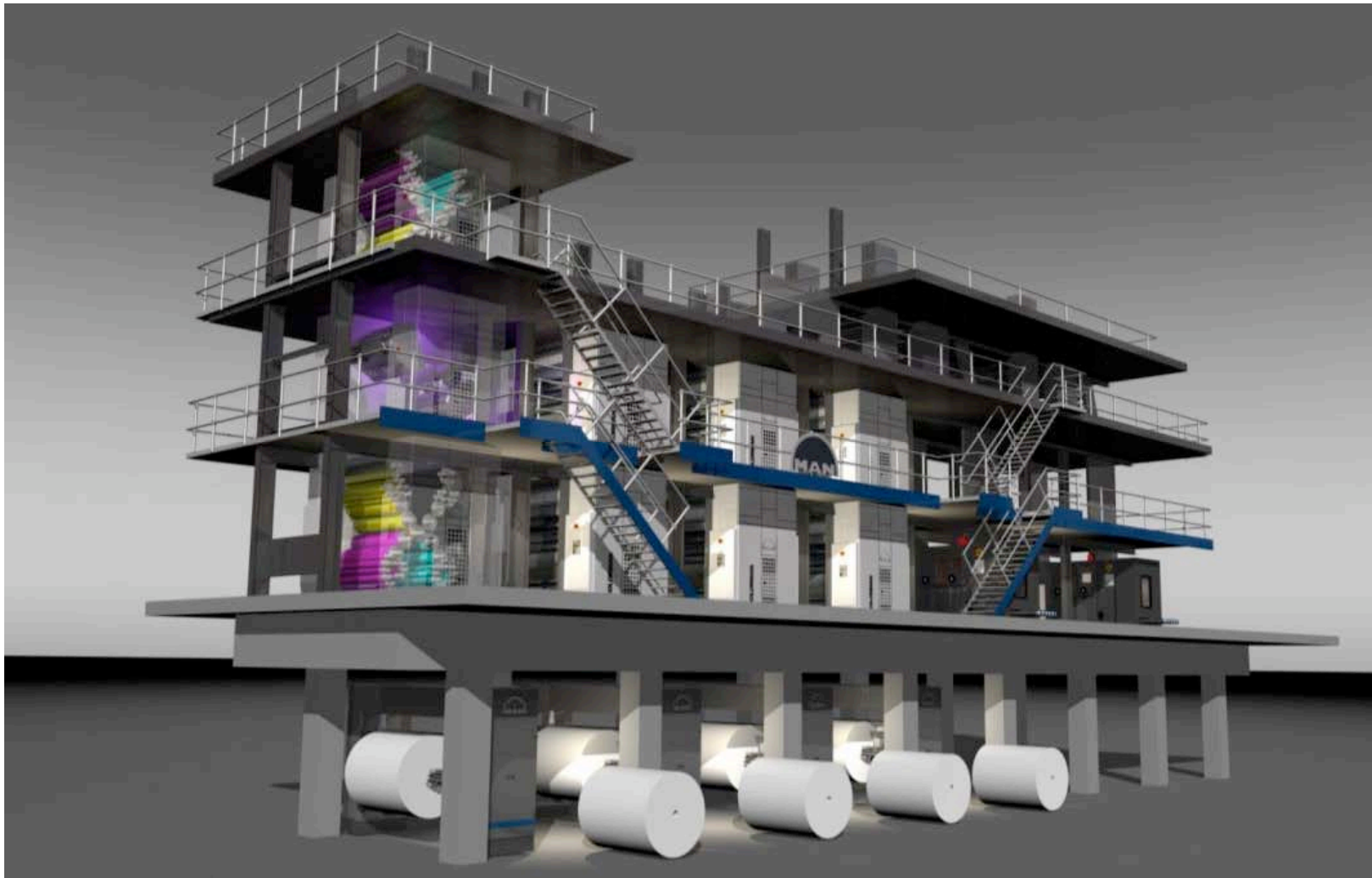

- Transcontinental in Montreal
- Formatflexibilität, manroland

Bahnbreite 67,5"
(1,715 mm)

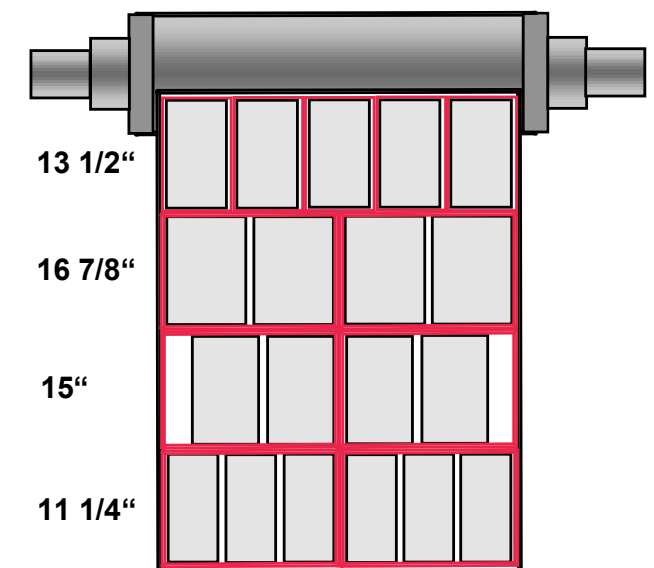

Semi-Commercial in Kanada

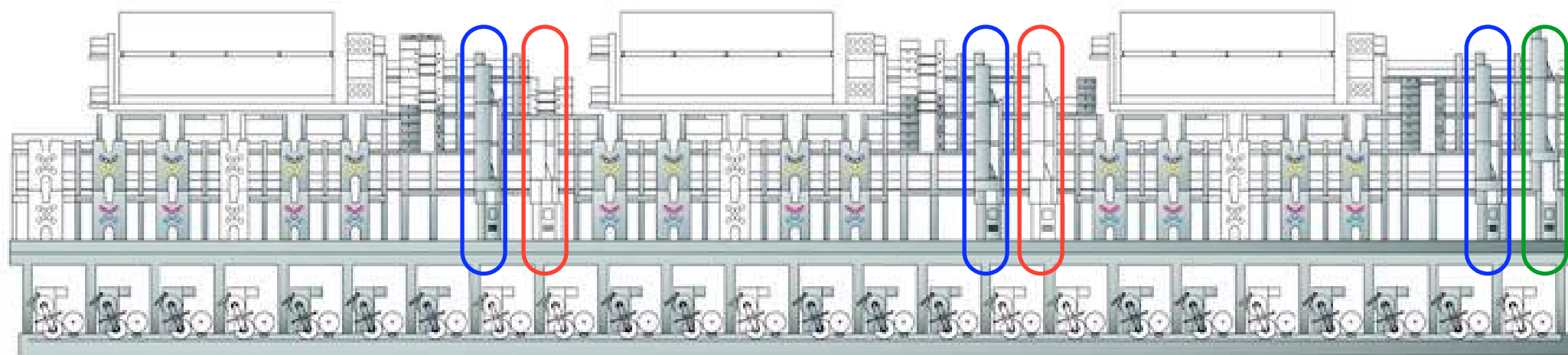

Zeitung



Beilagen



Telefonbuch

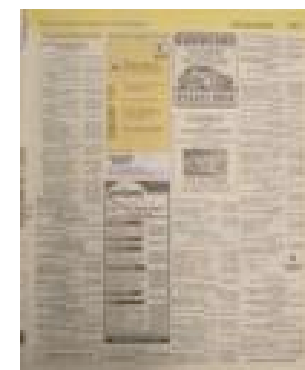

- Quebecor Media, Montreal, Start September 09

Semi-Commercial in Kanada

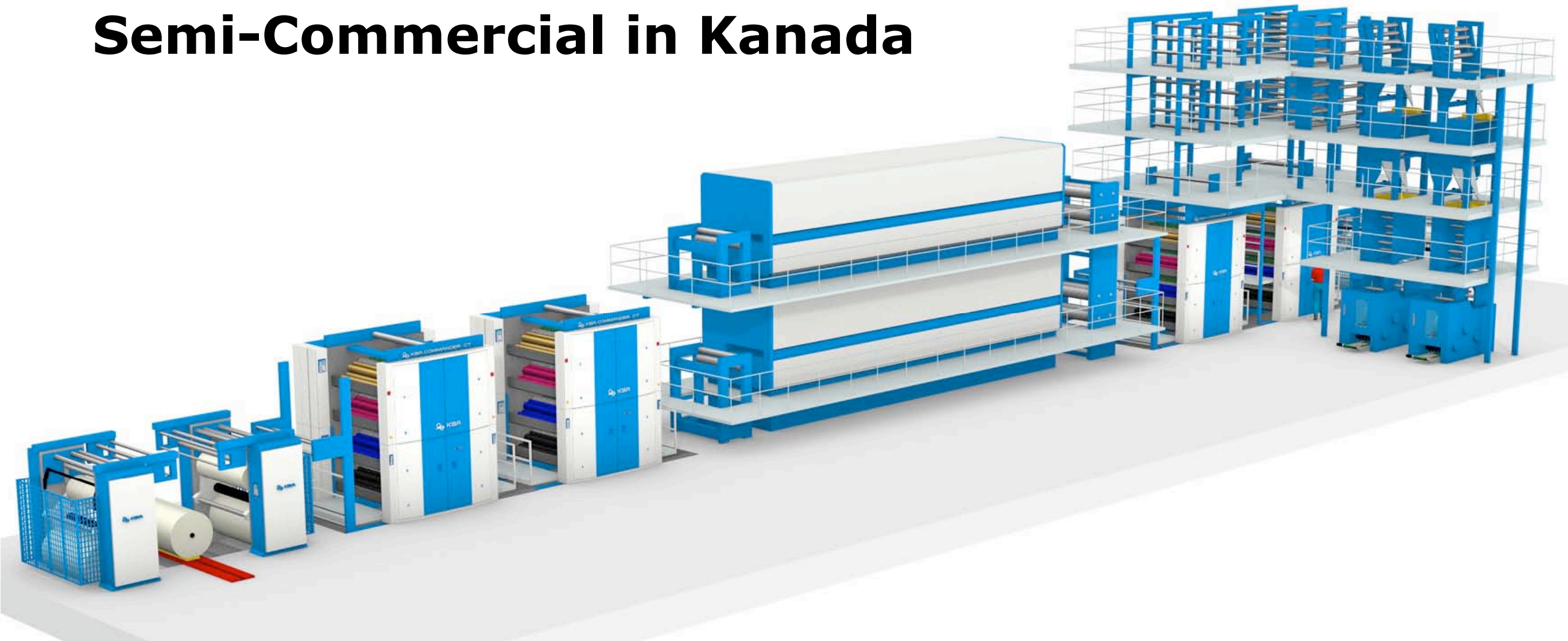

- Transcontinental: Calgary, Vancouver, 2 x in Toronto
- 6/2 Druckmaschinen & Trockner
- KBA Commander CT, Start Frühjahr 2010

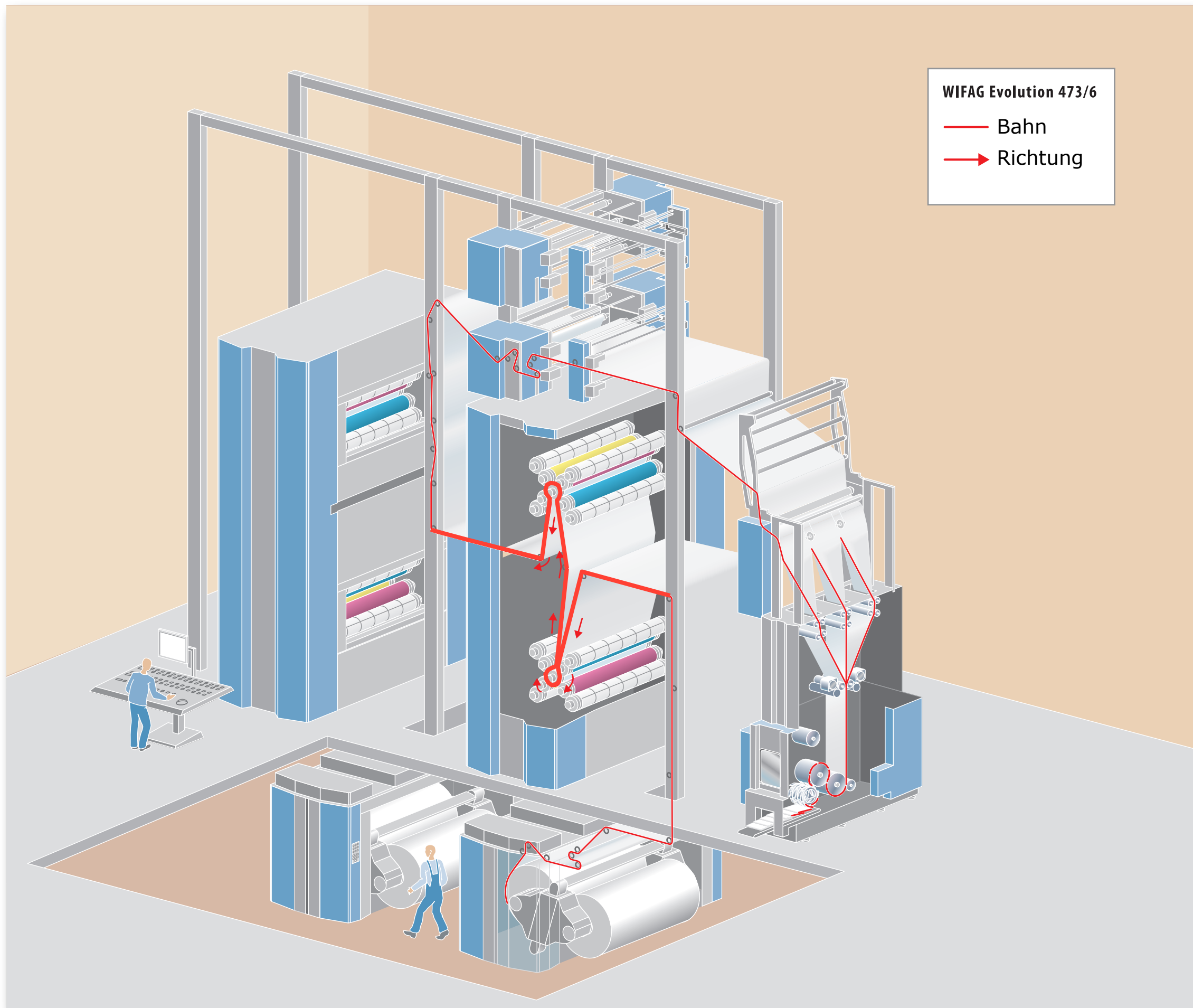

Rückkehr des Achterturms? (Gummi-Gummi)

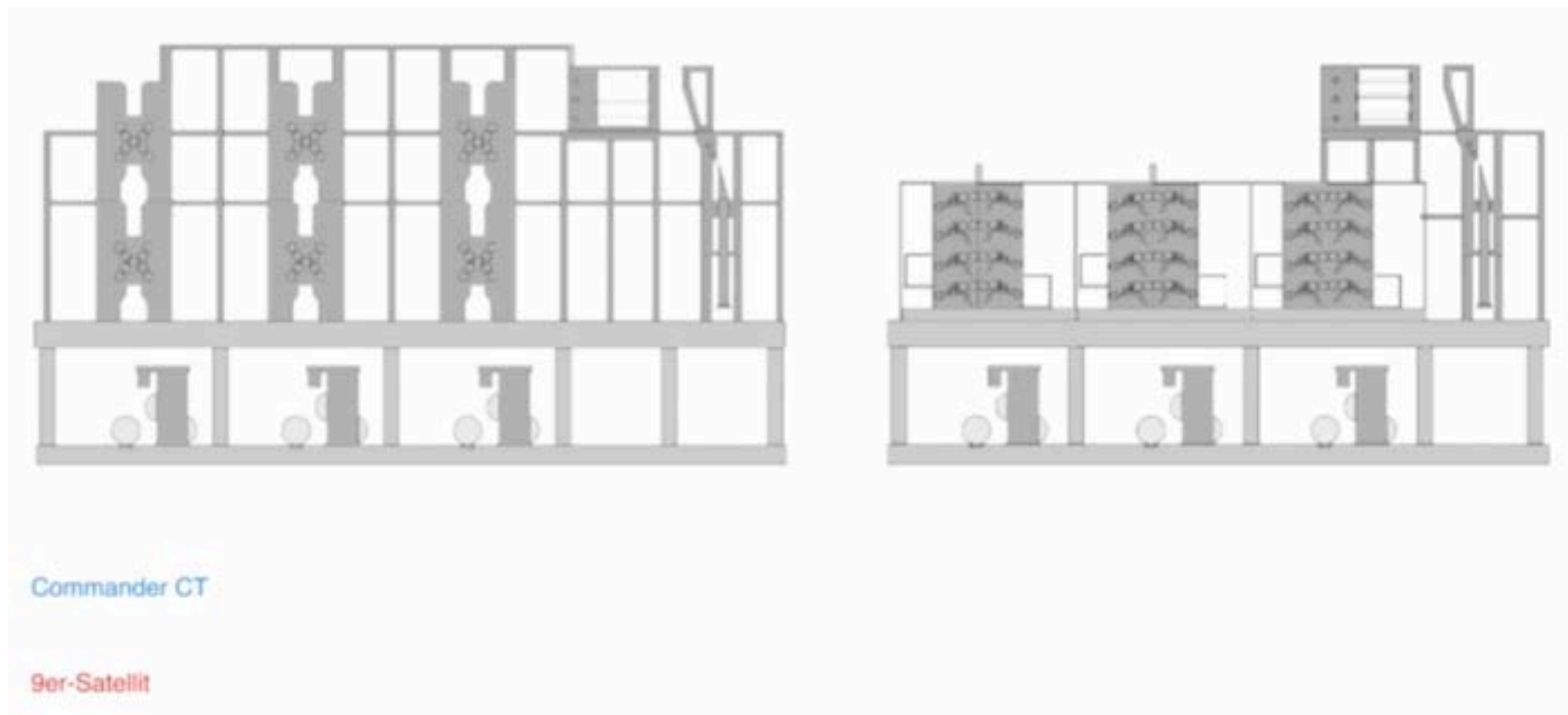

Semi-Commercial, Standard-Konfiguration

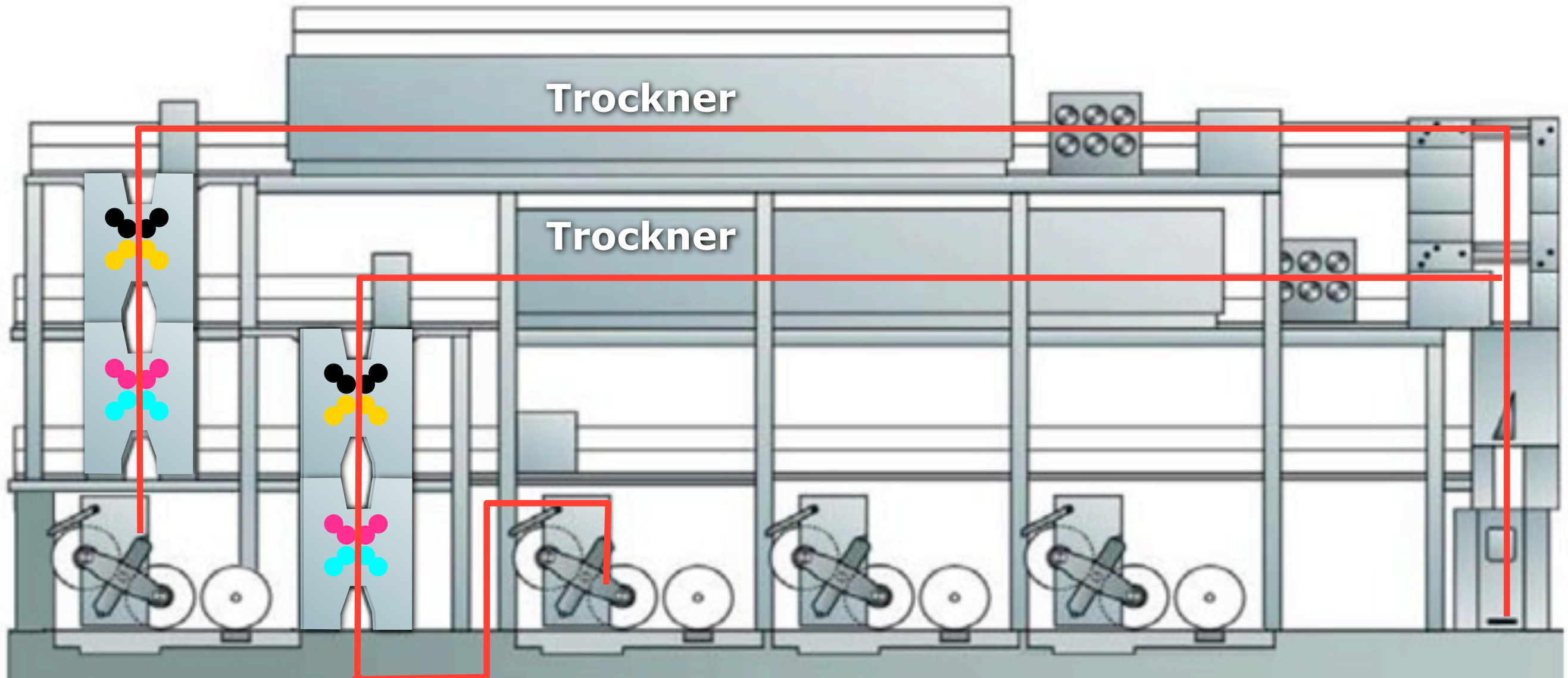

Gedrehter Achterturm für höchste Qualität

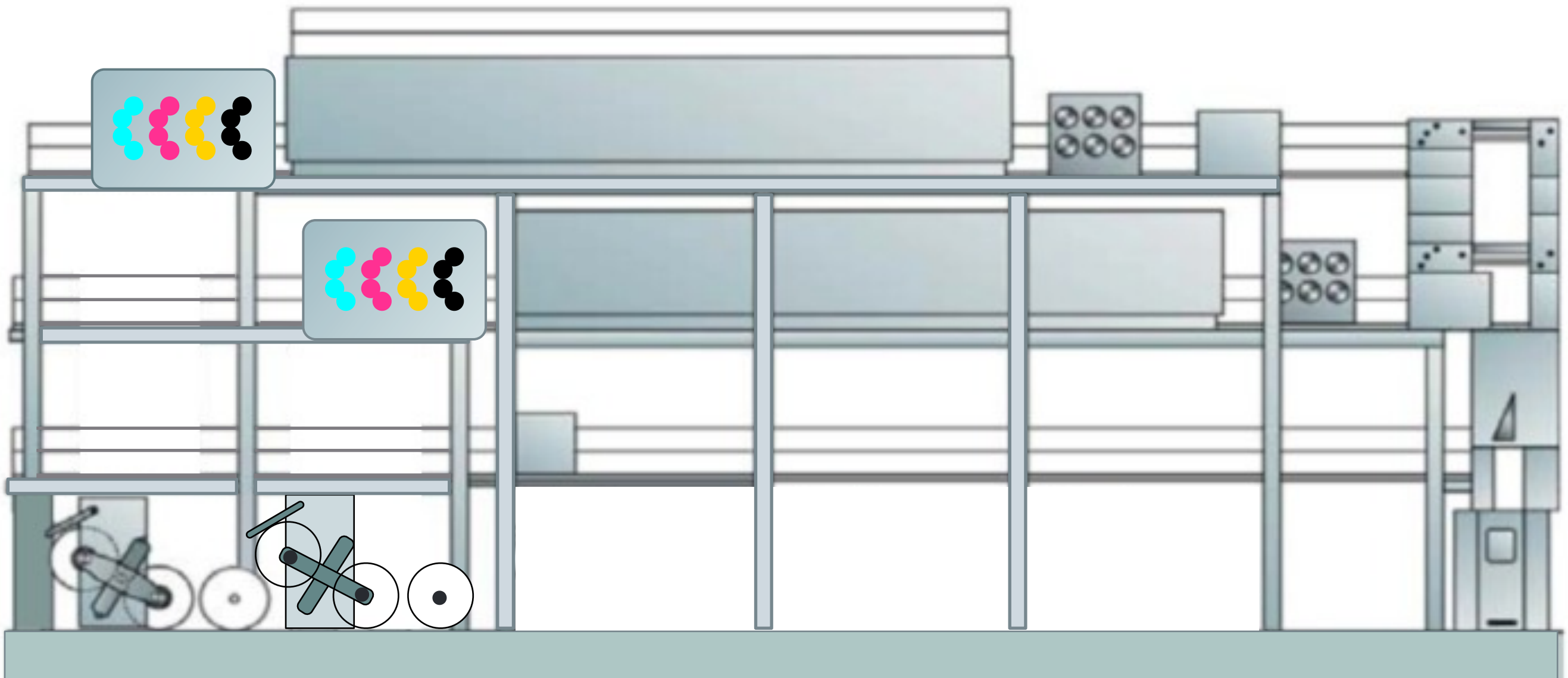

Gedrehter Achterturm – niedrigere Bauhöhe

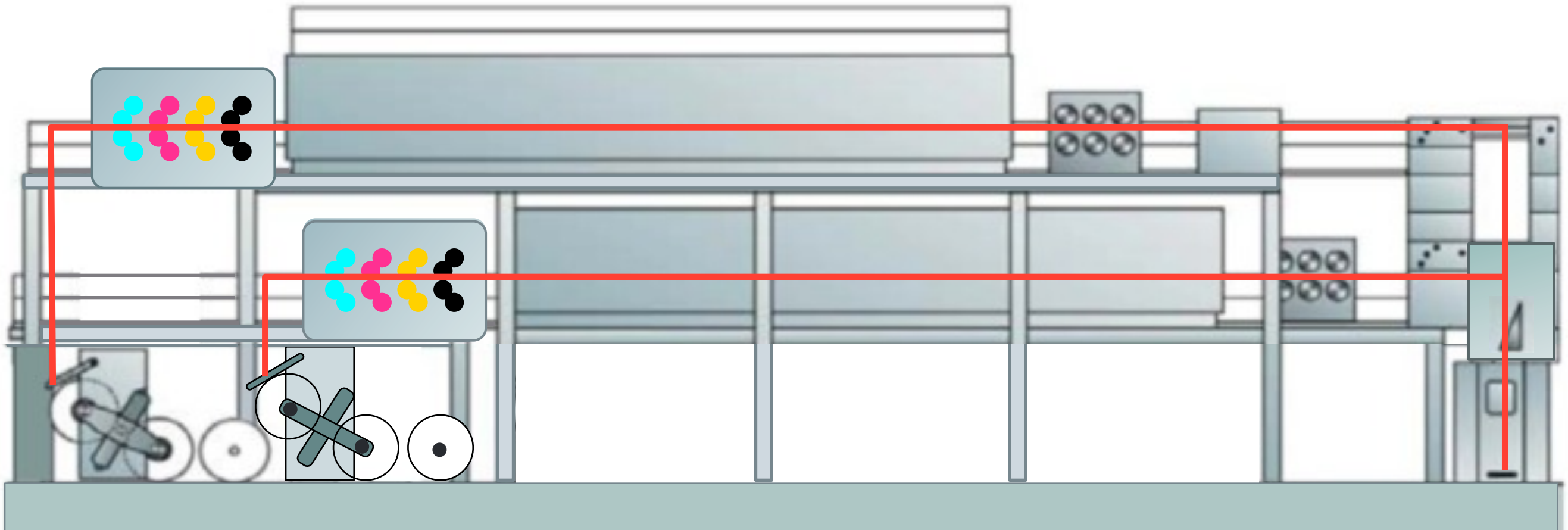

4/1 8 x 2 = 16 Seiten Broadsheet
32 Seiten Tabloid



4/2 16 x 2 = 32 Seiten Broadsheet
64 Seiten Tabloid

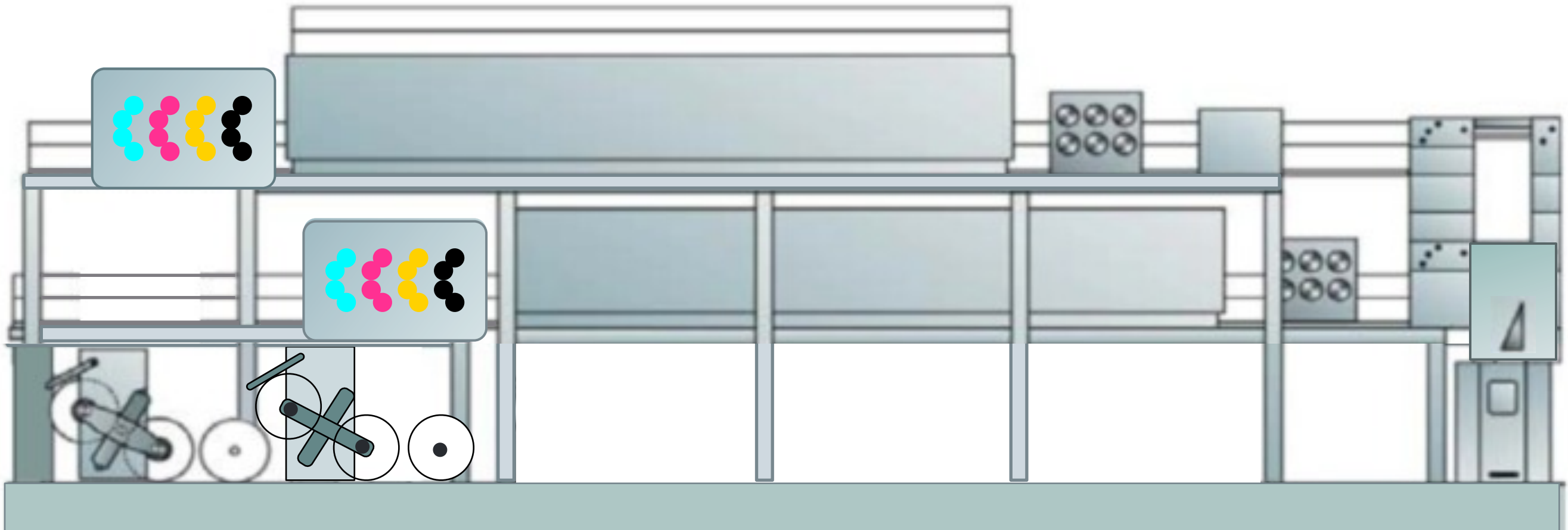

2 Seiten im Umfang, 4/2

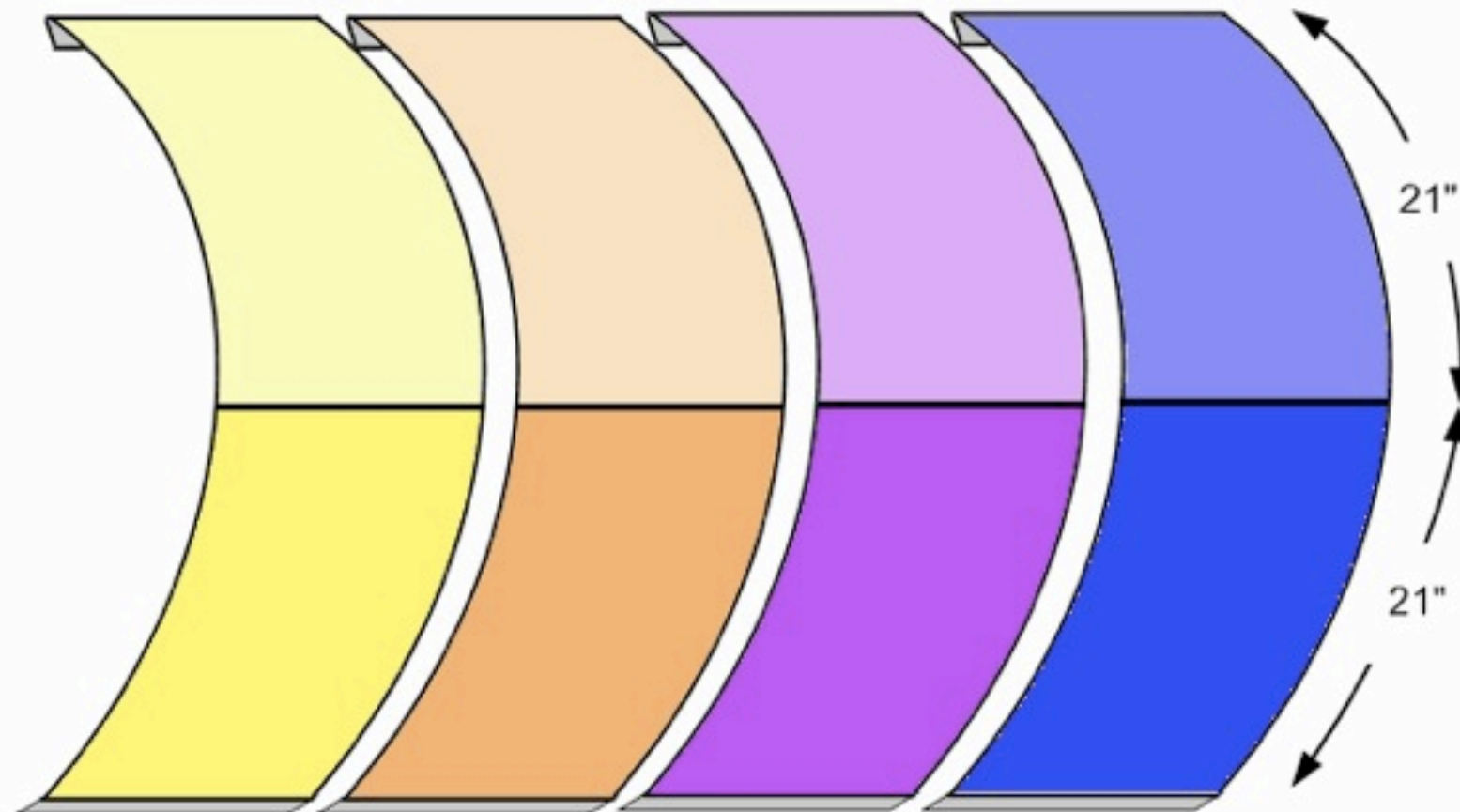

3 Seiten im Umfang, 4/3

- Eine lange Druckplatte mit drei Seiten
- Umfang-lange Platten sind in Japan die Regel

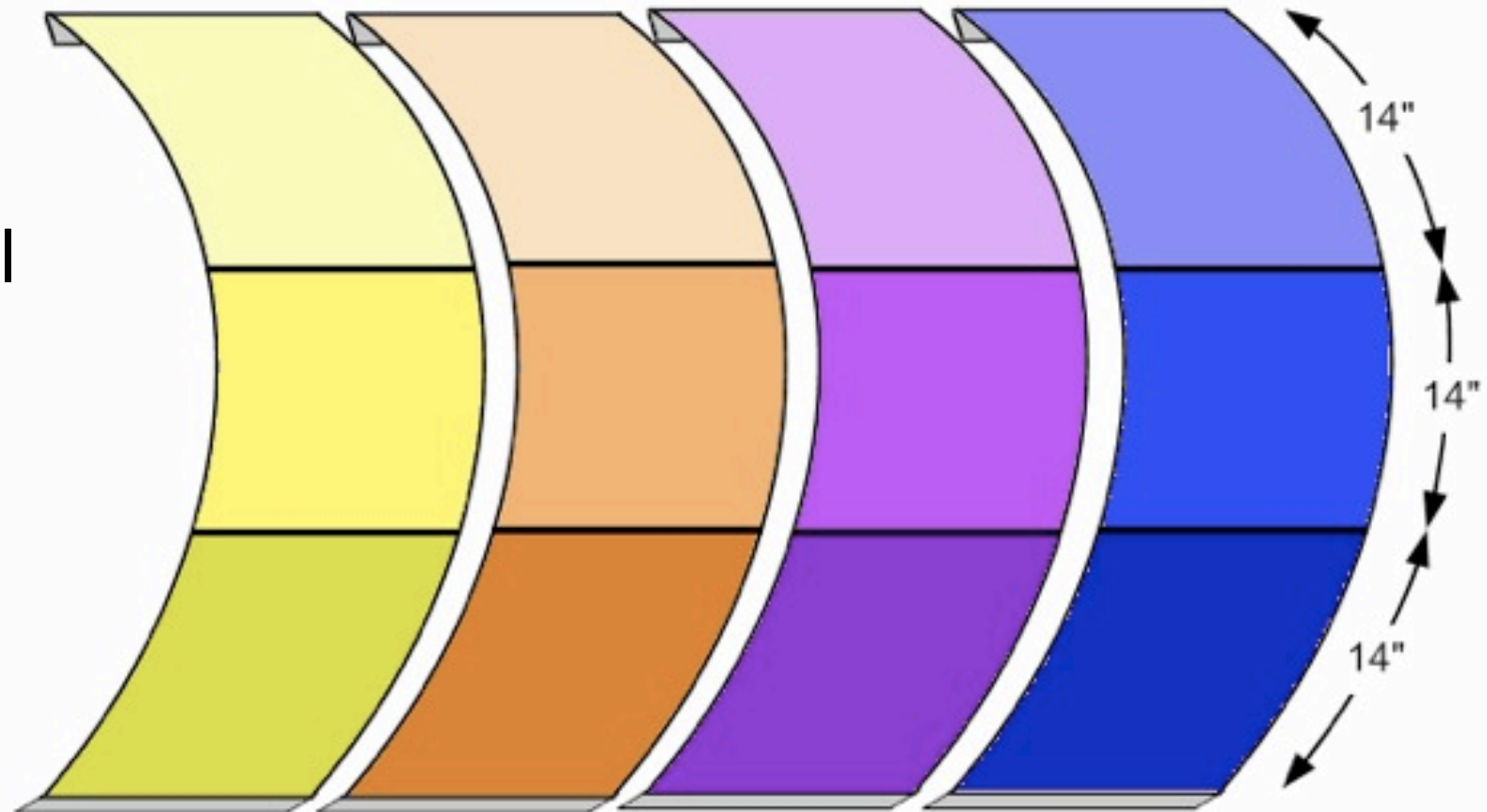

Goss Triliner

- Falzapparat mit zusätzlichem Schnitt
 - 50% mehr Exemplare bei ungesammelter Produktion
 - 50% mehr Seiten und Farb-Kapazität bei Sammelproduktion



4/3 16 x 3 = 48 Seiten Broadsheet
96 Seiten Tabloid

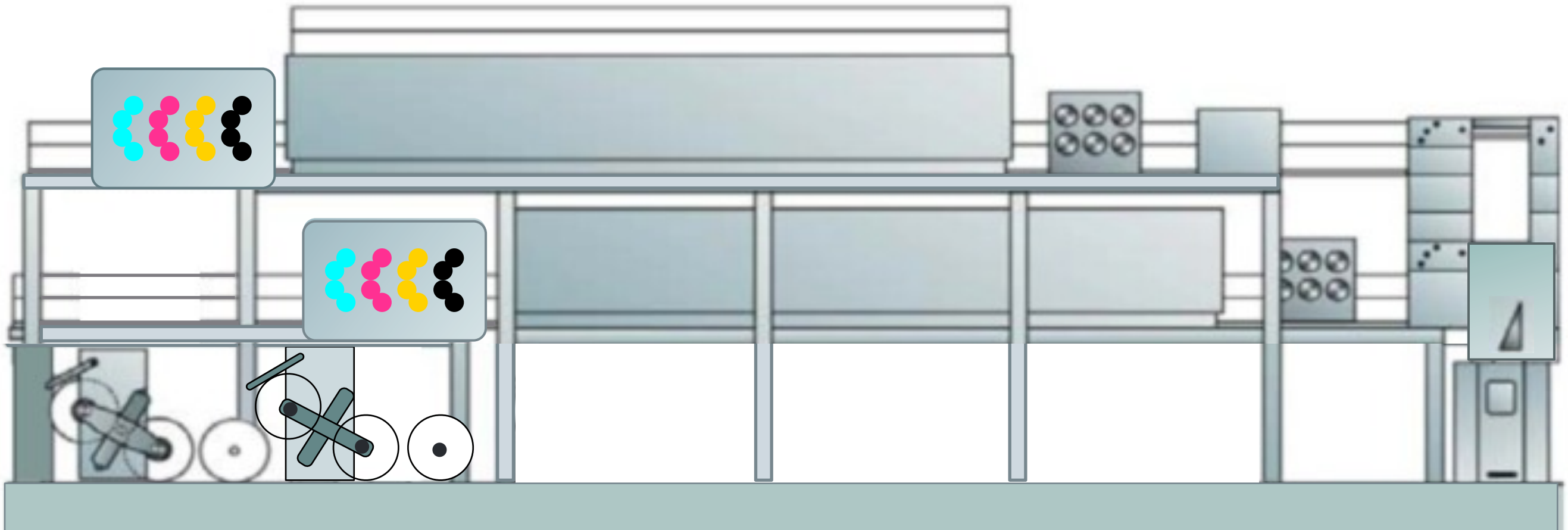

6/2 24 x 2 = 48 Seiten Broadsheet
96 Seiten Tabloid



6/3 24 x 3 = 72 Seiten Broadsheet
144 Seiten Tabloid

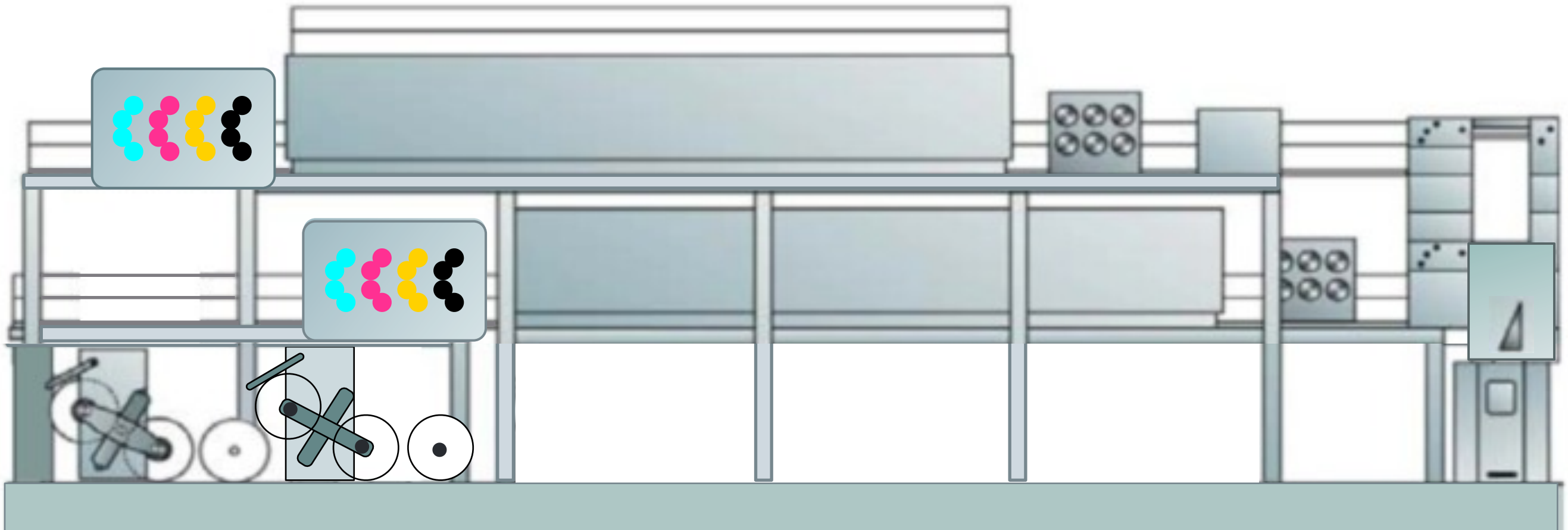

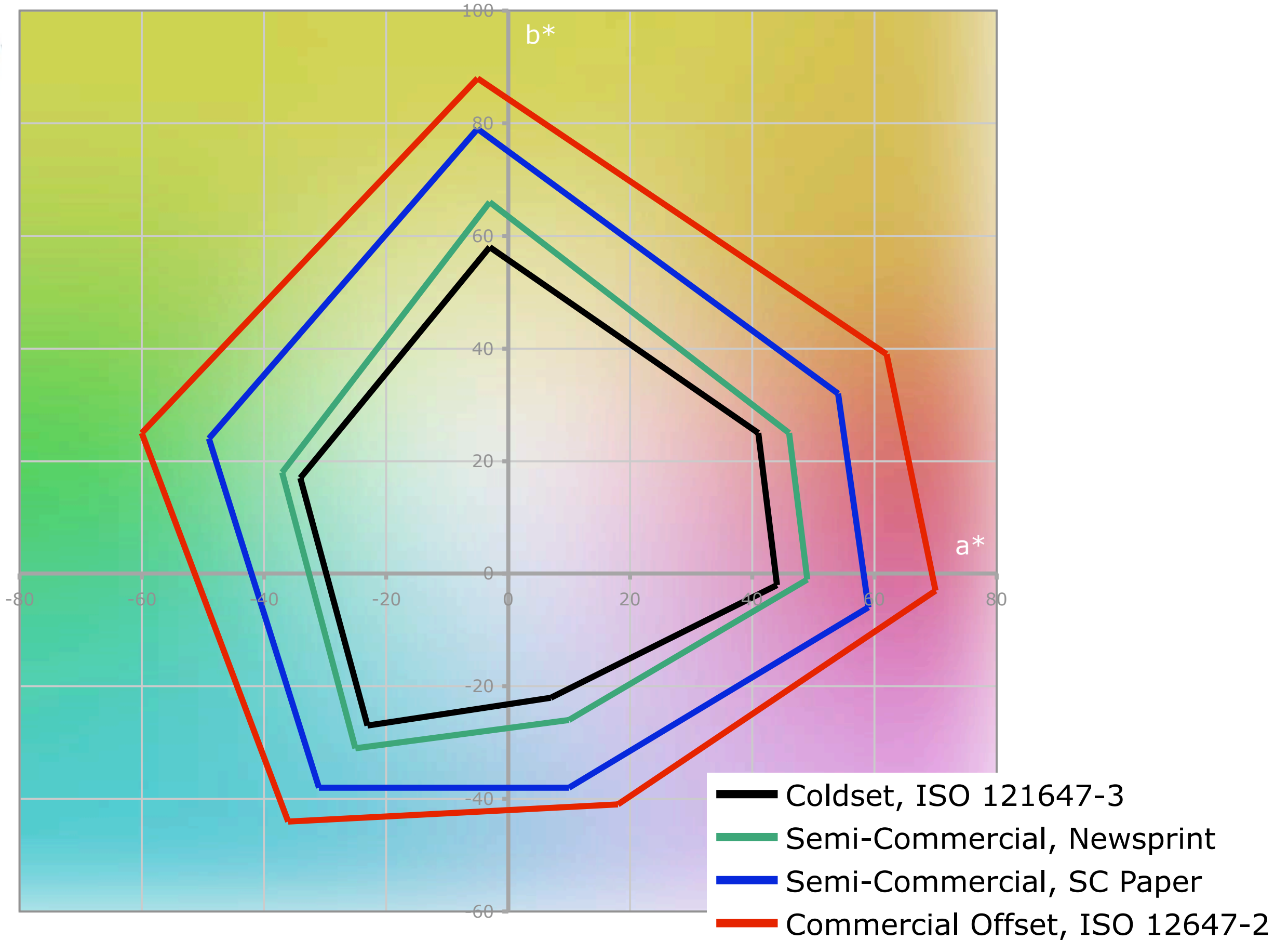

Flexibler Zeitungsdruck der Zukunft

